



<https://ssoss.ui.ac.ir/?lang=en>

Strategic Research on Social Problems in Iran
E-ISSN: 2645-7539
Vol. 12, Issue 1, No.40, Spring 2023, pp. 91-122
Received: 14.01.2023 Accepted: 19.08.2023

Research Paper

Examining the Relationship between Different Types of Family Capitals and Tendency to Risky Behaviors (Case Study: Secondary School Students of Al-Shatar City and Villages)

Zahra Nematollahi

Ph.D. student in Sociology, Faculty of Economics and Social Sciences, Al-Zahra University, Tehran, Iran
knematollahiz@gmail.com

Zahra Taheri * 

Assistant professor, Department of Sociology, Faculty of Social Sciences, Imam Khomeini International University, Qazvin, Iran
z.taheri@soc.ikiu.ac.ir

Introduction

From the point of view of health and mental health experts, high-risk behaviors are one of the basic problems of physical and psycho-social health for individuals and society. These behaviors are referred to as destructive behaviors that occur intentionally or without considering the consequences and cause adverse consequences for the individual and the society (Maleki Golandoz & Sardari, 2019). Adolescence includes the critical years of maturity and creates new changes in teenagers. During this period, physical, sexual, and cognitive growths undergo changes that have a tremendous effect on adolescent behavior (Steinberg, 2019). It is also formed during the period of identity search and achieving independence. Therefore, teenagers are not psychologically stable until they reach a clear and fixed identity (Klimstra & van Doeselaar, 2017). In this period, when many behavioral problems appear in teenagers, environmental pressures, in addition to behavioral and emotional problems, increase their incompatibility and conflicts in different areas (Lavasani et al., 2019: 162). All of these characteristics cause teenagers to experience new situations and bring a lot of harmful health problems for him. This is the result of risky and problematic behaviors, such as unhealthy habits, eating disorders, dangerous driving and accidents, consumption of tobacco, alcohol, and other substances, violence against oneself and others, and even the possibility of the spread of behaviors, such as suicide and other self-harming behaviors (Moghadami & Jahangiri, 2020: 160). Therefore, in this research, it was felt necessary to investigate and analyze social harms concerning teenagers with the subject of examining the family's (social, economic, symbolic, and cultural) capitals on high-risk (self-injurious and other-injurious) behaviors of male and female secondary school students in Al-Shatar City and its villages So as to identify and provide helpful solutions to improve their social problems.

Materials & Methods

The current study was of a broad type based on the method of collecting the data and an applied research based on the purpose and in terms of depth. Taking into account the criteria of time, the cross-sectional data on several traits studied in the year of 2018-2019) were collected. The statistical population included all 2967 male and female secondary school students of Al-Shatar City. Based on Cochran's formula, a statistical sample of 340 people was estimated and the quota sampling was determined according to the share of the population of students living in the city and villages, gender, and type of school. A researcher-made questionnaire was used to measure all the variables and obtain the necessary information. The face validity and reliability of the variables were measured based on Cronbach's alpha.

Discussion of Results & Conclusion

Order and balance in the family has an inverse relationship with delinquency (Samadian and Najafi Tawana, 2017). The relationships between parents and children, family disintegration, lack of order and balance in the family, etc. play an important role in juvenile delinquency (Ismaili et al., 2019).

The researches that have been conducted about tendency towards adolescents' high-risk behaviors and family support show that the decrease of parental support and family cohesion is associated with the increase of depressive symptoms and alcohol consumption in adolescents (Watkins & Rostovsky, 2010).

Adolescence is one of the most important and sensitive periods in the life of every person. In this era, the dimensions

*Corresponding author

Nematollahi, Z., & Taheri, Z. (2023). Examining the relationship between different types of family capitals and tendency to risky behaviors (Case Study: Secondary School Students of Al-Shatar City and Villages). *Strategic Research on Social Problems in Iran*, 12(1), 91-122.

2645-7539 / © University of Isfahan

This is an open access article under the CC BY-NC-ND/4.0/ License (<https://creativecommons.org/licenses/by-nc-nd/4.0/>).



<https://doi.org/10.22108/srsp.2023.136326.1873>

of a person's identity undergo fundamental changes. Therefore, family as the first and most important social institution for children plays a prominent and important role. It can be acknowledged that the existence of different dimensions of social, cultural, symbolic capitals, etc. in the heart of the family institution leads to the development of normal personality in teenagers.

The results of the descriptive section of this research indicated that the average score of risky behavior among the sample of respondents was lower than average. The average score of self-injurious behavior was higher than that of other-injurious behavior. The average social capital had an average score according to the scores of participation, trust, and awareness among its components. The average cultural capital had a lower score than average based on the embodied, objectified, and institutionalized scores among its components, respectively. The average symbolic capital had a lower score than average according to the social, cultural, and economic components, respectively. Finally, the average economic capital had a lower score than average and among its components, the situational score was higher than the attitudinal score when valuing the family's economic capital by the students.

It is noteworthy that among the capitals that the students evaluated for their families, social capital with the highest score had the first rank and then cultural, economic, and symbolic capitals were followed.

In the inferential part of the research, there was an inverse and significant relationship between the variable of social capital of family and the degree of tendency to risky behavior. Bourdieu describes it as a capital due to improving the activists' membership and participation in social networks, while Hirschi considers the context of crime to be strengthened by social bonds. The theory of social control considers supervision and community links important in controlling criminal persons. In this regard, our finding is consistent with those of the researches conducted by Alborzi et al. (2018), Niazi et al. (2017), Pfeiffer et al. (2017), Loch et al. (2015), and Pinxten & Lievens (2014).

There was an inverse and significant relationship between the variable of cultural capital of family and the degree of tendency to risky behavior. According to Bourdieu, there is a set of capabilities, habits, and cultural traits, including the language of taste and people's lifestyle, which are considered as the knowledge that enables people to interpret various cultural codes. It is the framework of analysis and reproduction of class power and privilege that is raised in the process of the influence of culture in social inequalities. According to Merton's pressure/anomie theory, the two elements of social culture, namely institutionalized norms (legitimate tools) and cultural goals, are considered to be important. He believes that pressure problems arise when there is no proportion between goals and tools in the society, that is, when opportunities are blocked for people due to their social class positions. This provides the basis for a person's delinquency. Also, the theory of self-control considers a person's assessment of the risks of punishment and internal self-control to reduce the tendency to a deviant behavior. The theory of deterrence believes that an increase in the level of a person's understanding of the possibility of punishment and its severity reduces the probability of a deviant behavior. Moreover, the theory of social learning considers a deviant behavior as a learned behavior that is learned in the process of relating to others, (especially the important others like parents and friends. In this regard, our finding is congruent with those of the studies performed by Partovi (2019), Qeisari et al. (2019), Ahmadi et al. (2019), Albarzi et al. (2018), Arabnejad (2017), Niazi et al. (2017), Pfeiffer et al. (2017), and Gagné et al. (2015), but not consistent with that

of the research done by Pinxten & Lievens (2014), which points to the lack of a relationship between these two variables.

There was not an indirect and significant relationship between the variable of family symbolic capital and the degree of the students' tendencies to risky behavior. According to Bourdieu, there is a set of symbolic tools, dignity, respect, and individual capabilities in the behaviors that a person possesses. It means that he/she has the ability to legitimize, define, and value them. The anomic pressure theory believes that the amount of deviant behavior increases when there is no ability to maintain a balance between cultural goals and tools. In this regard, our finding is not consistent with those of the research carried out by Niyazi et al. (2017) and Pfeiffer et al. (2017), who found an inverse and significant relationship between these two variables.

There was an inverse and significant relationship between the variable of economic capital of family, i.e., the wealth and money that each social actor has in his/her hand and includes income and other types of financial resources that are institutionalized in the form of ownership, and the degree of tendency to risky behavior. Bourdieu defines other capitals to be in a close relationship with economic capital. Merton's pressure theory and the development of Durkheim's theory of anomie state that pressure problems arise when life goals, such as financial success, are emphasized a lot and the ways to achieve those goals are blocked; thus, people do not succeed in achieving them due to their social class positions. Moreover, Cohen's theory believes that values are closely related to the middle class. Most of these shared values emphasize goals that lead to success. Therefore, success itself becomes an approved public goal. Opportunities to achieve goals are more available to the middle compared to the lower class. The lower-class youths experience a form of cultural conflict that is called failure status. As a result, many of them enter into delinquent drug gangs, which have their own subculture, that is, it actually takes its norms from the larger culture but turns them upside down. In this regard, our finding is consistent with those of the researches done by Niyazi et al. (2017), Pfeiffer et al. (2017), and Pinxten & Lievens (2014).

The mean difference in relation to the background variables was different according to gender, type of field of study, and type of place of residence so that this mean was different according to gender (among boys), according to type of field of study (among conservatory students), and according to the type of place of residence (among students). This situation was more intense in the city.

The dimensions of this variable were also investigated to clarify the difference in the average level of tendency towards risky behavior between high school and conservatory students, in the self-injurious dimension of whom with the average values of 3.01 and 3.37 were obtained, respectively. In addition, in their other-injurious dimension, there were found the average values of 2.47 and 2.98, respectively.

By entering 7 independent variables in the regression model of this research, about 0.64% of risky behavior could be explained by the mentioned factors. Among the independent variables, gender and economic capital had the most influences. Also, the variables of type of residence, cultural capital, social capital, type of education, and symbolic capital had an effect in explaining the dependent variable, respectively.

Finally, the data accuracy and its compliance with the research model were confirmed via structural equation modeling.

Keywords: Social Capital, Economic Capital, Cultural Capital, Symbolic Capital, Risky Behavior.



پژوهش‌های راهبردی مسائل اجتماعی ایران

سال دوازدهم، شماره پیاپی (۴۰)، شماره اول، بهار ۱۴۰۲، ص ۹۱-۱۲۲

تاریخ دریافت: ۱۴۰۱/۱۰/۲۴ تاریخ پذیرش: ۱۴۰۲/۰۵/۲۸

مقاله پژوهشی

بررسی رابطه انواع سرمایه خانواده و گرایش به رفتارهای پرخطر (مورد مطالعه: دانش‌آموزان شهر و روستای مقطع متوسطه دوم شهرستان الشتر)

زهرا نعمت‌اللهی، دانشجوی دکتری، گروه جامعه‌شناسی، دانشکده علوم اقتصادی و اجتماعی، دانشگاه الزهراء، تهران، ایران

knematollahiz@gmail.com

زهرا طاهری* ، استادیار گروه جامعه‌شناسی، دانشکده علوم اجتماعی دانشگاه بین‌المللی امام خمینی قزوین، ایران

z.taheri@soc.ikiu.ac.ir

چکیده

سرمایه و دارایی‌های یک خانواده، بر آینده و سرنوشت فرزندان تأثیر بسزایی دارد. از طرفی بروز و گسترش رفتارهای پرخطر در میان نوجوانان، که آینده‌سازان یک جامعه‌اند، مورد توجه جامعه قرار گرفته و نگرانی‌های زیادی را درباره آن به وجود آورده است. بر این اساس، پژوهش حاضر درصدد است تا رابطه بین سرمایه‌های متعدد خانواده و گرایش به رفتارهای پرخطر را در بین دانش‌آموزان بررسی کند. روش تحقیق پیمایش و جامعه آماری شامل کلیه دانش‌آموزان دختر و پسر مقطع متوسطه دوم شهرستان الشتر است که براساس فرمول کوکران و نمونه‌گیری سهمیه‌ای، تعداد ۳۴۰ نفر به‌عنوان حجم نمونه انتخاب شدند. از این تعداد، با توجه به سهم جمعیت دانش‌آموزان ساکن در شهر، ۲۹۴ و در روستا ۴۶ پرسش‌نامه جمع‌آوری شد. تجزیه و تحلیل داده‌ها با نرم‌افزارهای Spss 22 و Amos انجام شده است. یافته‌ها بیانگر آن است که از بین متغیرهای سرمایه‌ای خانواده، ۳ متغیر سرمایه فرهنگی، اقتصادی و اجتماعی به ترتیب شدت ضریب رابطه، با رفتار پرخطر رابطه غیرمستقیم و معنادار دارند؛ اما با متغیر سرمایه نمادین، ارتباط معناداری به دست نیامد. میانگین رفتار پرخطر با توجه به جنسیت، نوع مدرسه و نوع سکونت متفاوت است. در مدل رگرسیونی، متغیرهای مستقل، ۶۴/۰ درصد متغیر وابسته را تبیین کرده‌اند. همچنین مدل نظری پژوهش، با توجه به داده‌های جمع‌آوری‌شده در مدل معادله ساختاری، تأیید شد.

واژه‌های کلیدی: سرمایه اجتماعی، سرمایه اقتصادی، سرمایه فرهنگی، سرمایه نمادین، رفتار پرخطر.

* نویسنده مسؤول

نعمت‌اللهی، ز. و طاهری، ز. (۱۴۰۲). بررسی رابطه انواع سرمایه خانواده و گرایش به رفتارهای پرخطر (مورد مطالعه: دانش‌آموزان شهر و روستای مقطع متوسطه دوم شهرستان الشتر). پژوهش‌های راهبردی مسائل اجتماعی ایران، ۱۲(۱)، ۹۱-۱۲۲.



2645-7539 / © University of Isfahan

This is an open access article under the CC BY-NC-ND/4.0/ License (<https://creativecommons.org/licenses/by-nc-nd/4.0/>).



<https://doi.org/10.22108/srsp.2023.136326.1873>

مقدمه و بیان مسئله

از دیدگاه متخصصان بهداشت و سلامت روان، رفتارهای پرخطر یکی از مشکلات اساسی سلامت جسمانی و روانی-اجتماعی برای فرد و جامعه است. این رفتارها به رفتارهای مخربی اطلاق می‌شود که به صورت ارادی یا بدون در نظر گرفتن پیامد رخ می‌دهند و موجب پیامدهای نامطلوبی برای فرد و جامعه می‌شوند (ملکی گلندوز و سرداری، ۱۳۹۹). به این ترتیب اگر رفتارهای افراد را مبتنی بر سود و زیانی در یک طیف در نظر بگیریم که برای فرد و جامعه در بر دارد، در یک سر آن رفتارها بهنجار است و با محیط سازگاری دارد و در سر دیگر، طیف رفتارهایی وجود دارد که برای فرد و جامعه مضر است. رفتارهای نوع دوم بیشتر با عنوان رفتارهای پرخطر شناسایی می‌شوند. به عبارت دیگر، رفتارهای پرخطر به آن دسته از رفتارهایی اطلاق می‌شود که سلامت و بهزیستی افراد و جامعه را به خطر می‌اندازند. این رفتارها متشکل از رفتارهایی‌اند که یا سلامتی خود فرد را به خطر می‌اندازند، مثل مصرف الکل، سیگار، مواد مخدر و روابط جنسی غیر ایمن و یا سلامتی دیگر افراد جامعه را با مشکل روبه‌رو می‌کنند، از قبیل دزدی، خشونت، فرار از مدرسه و خانه (قراپی و دیگران، ۱۴۰۱: ۱۲۹).

از طرفی، دوره نوجوانی در بر دارنده سال‌های بحرانی بلوغ است و تغییرهای جدیدی را برای نوجوانان ایجاد می‌کند؛ رشد جسمی، جنسی و شناختی در این دوران، دستخوش تغییراتی می‌شود که اثر شگرفی بر رفتار نوجوان دارد (Steinberg, 2019). همچنین در این دوران، هویت‌یابی و دستیابی به استقلال شکل می‌گیرد، بر این اساس نوجوانان تا زمان دسترسی به هویت مشخص و ثابت، به لحاظ روانی چندان باثبات نیستند. در این دوره که مشکلات رفتاری بسیاری در نوجوانان پدیدار می‌شود، فشارهای محیطی علاوه بر مشکلات رفتاری و هیجانی، موجب افزایش ناسازگاری و تعارض‌های آنان در حیطه‌های مختلف می‌شود (Klimstra & Van Doeselaar, 2017 به نقل از لواسانی و دیگران، ۱۴۰۱: ۱۶۲). مجموع این ویژگی‌ها، نوجوان را به سمت تجربه‌کردن

موقعیت‌های جدید رهنمون می‌کند و انبوهی از مشکلات آسیب‌زای سلامت را برای او به همراه می‌آورد که پیامد رفتار پرخطر و مشکل‌آفرین است؛ مثل عادت‌های ناسالم، اختلالات خوردن، رانندگی خطرناک و تصادفات، مصرف تنباکو، الکل و مواد دیگر و خشونت علیه خود و دیگران، حتی احتمال شیوع رفتارهایی مانند خودکشی و دیگر رفتارهای خودآسیب‌رسان (مقدمی و جهانگیری، ۱۴۰۱: ۱۶۰).

به این ترتیب با کمی تعمق در ویژگی‌هایی مثل کنجکاوی، فعالیت زیاد، خلاقیت و احیاناً ماجراجویی در نوجوانان و جوانان، پیش‌بینی می‌شود که این گروه، بیشتر مرتکب رفتارهای پرخطر می‌شوند. محققان بر این عقیده‌اند که عمده‌ترین علل مرگ و میر در میان جوانان، ناشی از رفتارهای آسیب‌زای آنهاست. پژوهش‌ها همچنین نشان دادند بخش عمده‌ای از رفتارهای پرخطر، از جمله مصرف سیگار، الکل، مواد مخدر و رفتارهای جنسی نایمن در سنین قبل از ۱۸ سالگی شروع می‌شود (Bergman & Scott, 2001: 189). در این زمینه معاون وقت پیشگیری و درمان اعتیاد سازمان بهزیستی کشور، براساس نتایج آخرین شیوع‌شناسی اعتیاد اعلام می‌کند: از بین جمعیت ۱۵ تا ۶۴ ساله کشور، چهار میلیون و چهارصد هزار نفر، یک‌بار تجربه مصرف مواد مخدر را داشته‌اند و از بین آنها دو میلیون و هشتصد و هشت هزار نفر مصرف‌کننده مستمند (عاطفی‌فر و دیگران، ۱۴۰۱: ۱۸۷). همچنین در بررسی میزان شیوع و پیش‌بینی‌کننده‌های مشترک مصرف مواد و پرخاشگری و بزه در نوجوانان گزارش شده، رفتار پرخاشگری، بزه، مصرف مواد و ماری‌جوانا، نوشیدن الکل و سیگارکشیدن و درگیری در رفتارهای جنسی، بیشترین فراوانی را دارد (Mack, 2005).

براساس نظر پرز و همکاران^۱ (2008) تحت تأثیر چنین تغییراتی، نوجوانان در این سنین بیشتر با والدین خود چالش‌ها و ناسازگاری‌هایی خواهند داشت و از طرفی دل‌مشغولی‌های آنان با همسالان خود به‌طور درخور توجهی افزایش می‌یابد؛ به‌طوری که بسیاری از پژوهش‌ها نشان

¹ Peres et al.

داده‌اند که میزان سازگاری‌ها و ناسازگاری‌های نوجوانان در این سنین، تحت تأثیر خانواده شکل می‌گیرد، یعنی نوع تعاملاتی که نوجوانان در خانواده با والدین خود دارند، نقش تعیین‌کننده‌ای در کیفیت روانی و رفتاری آنان دارد (هاشمی و دیگران، ۱۴۰۲). بر این اساس، خانواده به‌عنوان عاملی محافظت‌کننده، گرایش نوجوانان به سمت رفتار پرخطر را کاهش می‌دهد. انسجام خانواده^۱ و تعاملات مثبت اعضای آن، باعث حمایت افراد خانواده از یکدیگر می‌شود. خانواده‌های منسجم، در موقعیت‌هایی که با مشکل یا تعارضی^۲ مواجه می‌شوند، با مشارکت اعضای خانواده به شیوه‌های منطقی، آن را مرتفع می‌کنند. در خانواده‌های موفق، پیوند و تعهد عاطفی، گرمی و تعاملات مثبت، این احساس را در فرزندان ایجاد می‌کند که از طرف خانواده خود پذیرفته شده و تحت حمایت آنان‌اند. در چنین خانواده‌هایی، حمایت و نظارت والدین^۳ بر فرزندان خود بیشتر است. انسجام خانواده، افزایش سازگاری، کاهش پرخاشگری^۴، بهبود مهارت‌های اجتماعی^۵، کاهش اختلالات برون‌سازی^۶ و رفتارهای پرخطر را به دنبال دارد.

همچنین آشفستگی در ساختار خانواده، به‌ویژه در اثر طلاق، موجب افزایش بروز رفتارهای پرخطر فرزندان می‌شود (غبری و دیگران، ۱۴۰۱: ۲). به این ترتیب خانواده با داشتن سرمایه‌های اجتماعی^۷، فرهنگی^۸، نمادین^۹ و اقتصادی^{۱۰} خود، به شکل‌گیری نگرش و اعمال نوجوان و در اصل به کنترل رفتارهای پرخطر آنان منجر می‌شود (افشاری و همکاران، ۱۳۹۶: ۲). بنابراین، با توجه به اینکه رفتارهای پرخطر همواره در حال افزایش‌اند و عمدتاً دو زیرگروه جمعیتی نوجوانان و جوانان در معرض این رفتارها قرار می‌گیرند (پرتوی، ۱۴۰۰) و همچنین نظر به اینکه ساختار سنی جمعیت در ایران هنوز جوان است (براساس آمارهای سرشماری ۱۳۹۵، بالغ بر ۲۰ میلیون نفر از

جمعیت ایران را نوجوانان ۲۹-۱۴ ساله تشکیل داده‌اند که تقریباً معادل ۲۵/۱ درصد جمعیت کل کشور است)، رابطه رفتارهای پرخطر با کیفیت نامناسب زندگی، پیامدهای ناگوار و پرهزینه‌ای را برای نوجوانان و جوانان در بر دارد. چنین رفتارهایی امید به زندگی را در بدو تولد، پنجره جمعیتی و سواد ناشی از آن و در نتیجه فرایند توسعه پایدار را در ایران به خطر می‌اندازد (پرتوی، ۱۴۰۰).

دلیل انتخاب شهر الشتر برای این مطالعه، این است که در سال‌های اخیر، در ابعاد اداری-خدماتی، صنعتی، دانشگاهی، توریستی، مهاجرت روستاییان به شهر، افزایش جمعیتی و جوانی آن، با چالش‌ها و مسائل اجتماعی-اقتصادی جدیدی مواجه شده است که متأسفانه با وجود جوانی جمعیت این منطقه در حوزه مسائل اجتماعی قشر جوان و نوجوان آن، توجه خاصی به آن نشده و حتی پژوهشی با موضوع اتخاذشده، در آن انجام نشده است؛ بنابراین بر این اساس، لازم شد تا آسیب‌های اجتماعی حوزه نوجوانان با موضوعیت بررسی سرمایه‌های (اجتماعی، اقتصادی، نمادین و فرهنگی) خانواده بر رفتارهای پرخطر (خودآسیب‌زا و دگرآسیب‌زا) دانش‌آموزان دختر و پسر مقطع متوسطه شهر و روستاهای الشتر بررسی و تحلیل شود، تا با شناسایی و ارائه راهکارها، در جهت بهبود مسائل اجتماعی نوجوانان این شهر کمک کند. انتظار است پژوهش‌های اجتماعی دیگری نیز با همکاری و تکمیل اطلاعات یکدیگر، تلاش خود را برای کنترل و مدیریت رفتارهای نوجوانان این مرز و بوم و استفاده بهینه از این نعمات خداوندی انجام دهند.

پیشینه تجربی

پرتوی (۱۴۰۰) در مقاله‌ای با عنوان «بروز رفتارهای پرخطر با تأکید بر کیفیت زندگی در میان نوجوانان و جوانان»، با روش توصیفی-تحلیلی، در تحلیل چند متغیره نتایج نشان داد که عامل کیفیت زندگی، رابطه معناداری با متغیرهای زمینه‌ای جنس و ترتیبات زندگی خانوادگی دارد و سطح تحصیلات پدر و مادر نیز تأثیر معناداری بر بروز رفتار پرخطر دارد. در این میان، سطح تحصیلات پدر و کیفیت زندگی، به ترتیب

¹ Family cohesion

² Conflict

³ Parental supervision

⁴ Reduction of aggression

⁵ Social skills

⁶ externalization disorders

⁷ Social Capital

⁸ Cultural Capital

⁹ Symbolic capital

¹⁰ Economic capital

تحصیلی، سرمایه فرهنگی مرتبط با سلامت، سرمایه اجتماعی در تمامی ابعاد و سلامت معنوی با رفتارهای پرخطر جنسی، رابطه آماری معکوس و معناداری وجود دارد.

عرب‌نژاد و همکاران (۱۳۹۷) مقاله‌ای را با عنوان «نقش انسجام خانواده و خودارزشمندی در پیش‌بینی گرایش به رفتارهای پرخطر در دانش‌آموزان مقطع متوسطه اول»، با روش توصیفی-همبستگی و با جامعه آماری کلیه دانش‌آموزان مشغول به تحصیل در دوره متوسطه اول مدارس دولتی شهرستان بجنورد انجام داده‌اند. نتایج آنها نشان داد انسجام خانواده و خودارزشمندی با تمام زیرمقیاس‌های گرایش به رفتار پرخطر، همبستگی منفی معنادار دارند. همچنین با توجه به مدل رگرسیون، انسجام خانواده و احساس خودارزشمندی به‌طرز معناداری، گرایش نوجوانان به رفتار پرخطر را پیش‌بینی کرد. انسجام خانواده یک منبع مؤثر بیرونی و احساس خودارزشمندی یک منبع مؤثر درونی در برابر گرایش نوجوانان به سمت رفتارهای پرخطر است که به‌صورت سپر محافظتی عمل می‌کنند.

نیازی و همکارانش (۱۳۹۷) در تحقیقی با عنوان «مطالعه جامعه‌شناختی نقش مداخله‌گرایانه سرمایه‌های فرهنگی و نمادین در تأثیرگذاری سرمایه اقتصادی در بروز رفتارهای پرخطر در بین جوانان شهر تبریز»، نشان دادند که بین مؤلفه‌های سرمایه فرهنگی (تجسم‌یافته و عینیت‌یافته) سرمایه نمادین و سرمایه اقتصادی با بروز رفتارهای پرخطر، رابطه منفی و معکوس وجود دارد.

نتایج تحقیق پفیر و همکاران^۲ (2017) با عنوان «درک انعطاف‌پذیری نوجوانان زن نسبت به حاملگی در تانزانیا» حاکی از آن است که رابطه منفی و معناداری بین سرمایه اجتماعی، اقتصادی، فرهنگی و نمادین با رابطه جنسی ناایمن وجود دارد که به بارداری نوجوانان منجر می‌شود.

تحقیق لوچ و همکاران^۳ (2015) با عنوان «رابطه بین شاخص‌های سرمایه اجتماعی و سبک زندگی در بزرگسالان

بیشترین سهم را در توضیح تغییرات بروز رفتار پرخطر دارند. به‌علاوه، کیفیت زندگی رابطه معکوسی با رفتار پرخطر دارد.

قیصری و همکاران (۱۴۰۰) در مطالعه کیفی با عنوان «عوامل زمینه‌ساز خانوادگی و آموزشی رفتار پرخطر مصرف مواد در دانش‌آموزان»، از نوع روش زمینه‌ای استراوس و کوربین^۱ (1998) استفاده کردند. جامعه آماری آنها ۱۸ نفر از دانش‌آموزان دختر و پسر مقطع متوسطه اول و دوم شهر بیرجند بود. در این پژوهش، از روش نمونه‌گیری هدفمند (نمونه‌گیری نظری) استفاده و در تجزیه و تحلیل در مرحله کدگذاری باز، ۱۰۱ کد، در کدگذاری محوری ۱۲۳ زیرمقوله و در نهایت در مرحله کدگذاری انتخابی، ۵ مقوله شناسایی شد. به‌طور کلی، مجموعه عوامل زمینه‌ساز خانوادگی و آموزشی، سهم چشمگیری در بروز و تداوم رفتار پرخطر مصرف مواد در دانش‌آموزان دارند.

احمدی و همکاران (۱۳۹۹) در مقاله «بررسی تأثیر عملکرد خانواده بر بروز بزهکاری در نوجوانان کانون اصلاح و تربیت شهر تهران» است که با روش توصیفی-همبستگی انجام شد. جامعه آماری این پژوهش، نوجوانانی‌اند که حداقل برای دومین بار به کانون اصلاح و تربیت ارجاع و به‌عنوان نمونه‌ی بزهکار ارزیابی شده‌اند. یافته‌های پژوهش نشان داد عملکرد خانواده در سطح ۹۹ درصد اطمینان، ۵۶ درصد از واریانس بزهکاری را تبیین می‌کند و همراهی نکردن عاطفی با بتای ۱۲، ناتوانی در حل مشکل با بتای ۹/۰۵، کنترل نکردن رفتار با بتای ۷/۷، فقدان آمیزش عاطفی با بتای ۶/۸، فقدان ارتباط با بتای ۳/۶ و ایفانکردن صحیح نقش‌ها با بتای ۲/۸ بر بزهکاری تأثیر دارند.

البرزی و دیگران (۱۳۹۸) پژوهشی را با عنوان «مطالعه رفتارهای پرخطر جنسی و عوامل اجتماعی و فرهنگی مرتبط با آن در میان جوانان شهر شیراز»، با مؤلفه‌هایی از جمله سرمایه اجتماعی، سرمایه فرهنگی مرتبط با سلامت و سلامت معنوی در بین ۶۰۰ نفر از جوانان ۱۸-۲۹ ساله شهر شیراز انجام دادند که نتایج نشان می‌دهد میان سن، وضعیت

^۲Pfeiffer et al.

^۳Loch et al.

^۱ Strauss and Corbin

رفتارهای پرخطر (مخاطره‌آمیز)

آرنت^۴ (1995)، آن دسته از رفتارهایی را پرخطر می‌داند که پیامدهای شخصی و اجتماعی دارد. به عقیده او، افراد کنترل چندانی بر پیامدهای احتمالی ندارند. آرنت معتقد است که مخاطره‌آمیزی بیش از هر چیزی، تحت تأثیر محدودیت‌هایی قرار دارد که خانواده، جامعه، مدرسه و فرهنگ برای آن قائل می‌شوند. با کمی تعمق در ویژگی‌های نوجوانان و جوانان، یعنی کنجکاوی، فعالیت زیاد، خلاقیت و احياناً ماجراجویی، پیش‌بینی می‌شود که این گروه بیشتر مرتکب رفتارهای پرخطر می‌شوند (بوستانی، ۱۳۹۰: ۲). به‌طور کلی رفتارهای پرخطر به دو گروه تقسیم می‌شوند: گروه اول شامل رفتارهایی‌اند که بروز آنها سلامت خود فرد را تهدید می‌کند و گروه دوم، سلامت، تندرستی و آرامش دیگر افراد جامعه را تهدید می‌کنند؛ از جمله رفتارهای پرخطری که برای دیگران تهدیدکننده است، به رفتارهای ضداجتماعی مثل دزدی، پرخاشگری، گریز از مدرسه، فرار از خانه و رانندگی خطرناک و رفتارهای پرخطر خطرزا برای خود فرد، به مصرف الکل و سیگار، تغذیه ناسالم و رفتارهای جنسی نایمن اشاره می‌شود. نوجوانان به‌عنوان مهم‌ترین گروه‌های در معرض خطر، همواره درخور توجه جدی محققان و مسئولان بوده‌اند. اهمیت این موضوع از اینجاست که این دوره، مقطعی از رشد است که در آن رفتارهای گوناگونی، سلامت فرد را به خطر می‌اندازد (Peres et al., 2008:180).

سرمایه‌های خانواده (اقتصادی، اجتماعی، فرهنگی و نمادین)

در سال‌های نوجوانی، زمینه شکل‌گیری شخصیت و پویای ابعاد جسمانی، روانی و اجتماعی افراد فراهم می‌شود. در این دوره مهم، رشد افراد، لایه‌های بنیادین و فرعی شکل‌گیری هویت، شامل عقاید، ارزش‌ها، باورها، هنجارها و نمادها در زیست جهان محیط زندگی، خانواده، مدرسه و دیگر نهادها و عوامل جامعه‌پذیری تکوین می‌یابد و در مراحل بعدی زندگی، مبنای عمل افراد قرار می‌گیرد (جعفری، ۱۳۸۹: ۵).

برزیل « نشان داد همبستگی معنادار و معکوسی بین شاخص‌های سرمایه اجتماعی با رفتارهای مخاطره‌آمیز (فعالیت فیزیکی، ناکافی، ناسالم، مصرف سیگار، مصرف الکل) وجود دارد.

گانیه و همکاران^۱ (2015) در پژوهشی با عنوان «سرمایه فرهنگی و سیگارکشیدن در بزرگسالان جوان: به‌کارگیری شاخص‌های جدید برای کشف نابرابری‌های اجتماعی در رفتار سلامت»، نشان دادند که اقدامات سرمایه فرهنگی (تجسم یافته، نهادینه شده، عینیت یافته) که باعث پیشرفت تحصیلی می‌شود، با سبک زندگی پرخطر رابطه معکوس دارد و بخشی از تغییرات آن را در مدل‌های پیش‌بینی تبیین می‌کند. پینکستون و لیونس^۲ (2014) در پژوهشی با عنوان «تأثیر سرمایه اقتصادی، اجتماعی، فرهنگی در درک نابرابری‌های بهداشتی-کاربردی دیدگاه بورديو در تحقیق بر روی ادراکات سلامت جسمانی و روانی» نشان دادند بین سرمایه اجتماعی (انسجام اجتماعی و حمایت اجتماعی) و ادراکات سلامت جسمانی و روانی (مصرف سیگار، الکل، مواد مخدر، رفتار جنسی، فعالیت ورزشی و اختلالات روانی) همبستگی منفی وجود دارد. این نتایج، ارزش رویکرد مبتنی بر دیدگاه بورديو^۳ (۱۳۸۹) را تأیید می‌کند.

وجه تفاوت تحقیق حاضر با پیشینه تحقیق این است که اولاً این پژوهش در شهرستان الشتر با توجه به شرایط مطرح شده در بیان مسئله، انتخاب شده است و ثانیاً تحقیقات انجام شده در رابطه با پژوهش حاضر، نشان می‌دهند هر یک از پژوهش‌ها در بررسی عوامل رفتار پرخطر یا بزه‌کاری، به ابعاد دیگر نقش خانواده و یا یک بعد از ابعاد سرمایه خانواده و تأثیر آن بر رفتار پرخطر توجه کرده‌اند؛ اما پژوهش حاضر تمام ابعاد سرمایه خانواده اعم از سرمایه اجتماعی، فرهنگی، نمادین و اقتصادی و رابطه آن را با رفتارهای پرخطر دانش‌آموزان (دختر و پسر) - (شهر و روستا) مطالعه می‌کند.

تعریف مفاهیم

^۱Gagné et al.

^۲Pinxten & Lievens

^۳Bourdieu

^۴ Arnett



و بالقوه‌ای است که در اثر عضویت در شبکه اجتماعی کنشگران یا سازمان‌ها به دست می‌آید؛

(ج) سرمایه فرهنگی، یعنی قدرت شناخت و قابلیت استفاده از کالاهای فرهنگی در هر فرد که در بر گیرنده تمایلات پایدار فرد است و در خلال اجتماعی شدن در فرد انباشته می‌شود؛

(د) سرمایه نمادین، یعنی مجموعه ابزارهای نمادین، حیثیت، احترام و قابلیت‌های فردی در رفتارهایی که فرد در اختیار دارد و به معنای توانایی مشروعیت‌دادن، تعریف‌کردن و ارزش‌گذاردن است. در دسته‌بندی دیگری براساس اندیشه بوردیو (۱۳۸۹)، سرمایه در چهار بعد سرمایه اقتصادی یا مادی، انسانی، فرهنگی و اجتماعی تقسیم شده است (سلیمان‌نژاد، ۱۴۰۱: ۱۱۴).

یکی از ابعاد مهم سرمایه در اندیشه بوردیو (۱۳۸۹)، سرمایه فرهنگی است که آن را آشنایی با فرهنگ مشروع در یک جامعه تعریف کرده است (Gusman et al., 2019). ابعاد سرمایه فرهنگی از دیدگاه او در سه بخش تجسم‌یافته، عینیت‌یافته و نهادینه‌شده قرار داده شده است:

(الف) سرمایه تجسم‌یافته یا متجسد: این شاخه از سرمایه فرهنگی که به نهادینه‌سازی تمایلات و خواسته‌ها در افراد یک جامعه ارتباط دارد، بر مجموعه قابلیت‌ها و مهارت‌های فرد دلالت می‌کند و از سوی قشر تأثیرگذار جامعه به‌عنوان فرهنگ برتر تعبیر می‌شود (سلیمان‌نژاد، ۱۴۰۱: ۱۱۴):

(ب) سرمایه فرهنگی عینیت‌یافته: بیشتر در اشیاء و کالاهای فرهنگی و هر آنچه از دایره ذهنیات به واقعیت و عینیات راه یابد، در این حوزه جای می‌گیرد (بوردیو، ۱۳۸۹: ۱۴۳). سرمایه عینیت‌یافته در حقیقت تجلیات و آثار سرمایه متجسد است، یعنی باید امکانات لازم همراه با افراد واجد شرایطی شکل بگیرد که لازم و ملزوم یکدیگرند تا از آن طریق، سرمایه فرهنگی عینیت‌یافته ظاهر شود (سلیمان‌نژاد، ۱۴۰۱: ۱۱۴):

(ج) سرمایه فرهنگی نهادینه‌شده: به امتیازات یا سرمایه‌های حاکی از عناوین کمیاب، دستاوردها، توانایی‌ها، مهارت‌های تحصیلی و غیر تحصیلی، که به‌صورت مدرک به

یکی از مؤلفه‌های مهم در شکل‌گیری رفتارهای پرخطر، کارکرد خانواده^۱ است. خانواده به‌عنوان عاملی محافظت‌کننده، گرایش نوجوانان به سمت رفتار پرخطر را کاهش می‌دهد. انسجام خانواده^۲ و تعاملات مثبت اعضای آن، باعث حمایت افراد خانواده از یکدیگر می‌شود. خانواده‌های منسجم، در موقعیت‌هایی که با مشکل یا تعارضی^۳ مواجه می‌شوند، با مشارکت اعضای خانواده به شیوه‌های منطقی آن را مرتفع می‌کنند. در خانواده‌های موفق، پیوند و تعهد عاطفی، گرمی و تعاملات مثبت، این احساس را در فرزندان ایجاد می‌کند که مورد پذیرش و حمایت والدین خود قرار دارند. در چنین خانواده‌هایی، حمایت و نظارت والدین^۴ بر فرزندان خود بیشتر است. انسجام خانواده افزایش سازگاری، کاهش پرخاشگری^۵، بهبود مهارت‌های اجتماعی^۶، کاهش اختلالات برون‌سازی^۷ و رفتارهای پرخطر را به دنبال دارد. آشفستگی در ساختار خانواده، به‌ویژه در اثر طلاق، موجب افزایش بروز رفتارهای پرخطر فرزندان می‌شود. نظارت خانواده بر رفتار نوجوان، عامل تأثیرگذاری در پیشگیری از رفتارهای پرخطری نظیر مصرف مشروبات الکلی، مواد مخدر، استفاده از قرص‌های روان‌گردان و رفتار جنسی ناایمن است (عنبری و دیگران، ۱۴۰۱: ۲).

به عقیده بوردیو (۱۳۸۹) در هر میدانی، میان بازیگران یا گروه‌های اجتماعی، چهار نوع سرمایه رد و بدل می‌شود که عبارت‌اند از:

(الف) سرمایه اقتصادی، یعنی ثروت و پولی که هر کنشگر اجتماعی در دست دارد و شامل درآمدها و بقیه انواع منابع مالی است که در قالب مالکیت جلوه نهادی پیدا می‌کند؛

(ب) سرمایه اجتماعی، یعنی شبکه‌ای از روابط فردی و گروهی که هر فردی در اختیار دارد و شامل همه منابع واقعی

¹ Family function

² Family cohesion

³ Conflict

⁴ Parental supervision

⁵ Reduction of aggression

⁶ Social skills

⁷ externalization disorders

اصطلاح استفاده کرد. سرمایه اجتماعی، سرمایه‌گذاری و استفاده ابزاری از منافع ذاتی شبکه‌های اجتماعی است (Haynie, 2001:8). از نظر او سرمایه اجتماعی به‌عنوان یک کالای عمومی در نظر گرفته می‌شود که در کارکردش بدون خطر است و دسته‌ای از هنجارها و ضمانت‌ها را فراهم می‌آورد که افراد را قادر به همکاری برای منفعت متقابل می‌کند و کم‌خطر یا بدون خطر است (فیلد، ۱۳۹۲:۴۹). به این ترتیب سرمایه اجتماعی برای بورديو نیز موقعیت در روابط گروه‌ها و شبکه‌های اجتماعی است که دسترسی به فرصت‌ها، اطلاعات منابع مادی و موفقیت اجتماعی را برای افراد افزایش می‌دهد. سرمایه اجتماعی، رابطه مکرر بین افراد است. این روابط غالباً درون شبکه‌ها سامان می‌یابند و نتیجه روابط اجتماعی‌اند (رحیمی و آقابابایی، ۱۳۹۲:۲۰۳).

سرمایه فرهنگی

سرمایه فرهنگی بخشی از یک چارچوب تحلیل و بازتولید قدرت و امتیاز طبقاتی است که در فرایند تأثیر فرهنگ در نابرابری‌های اجتماعی مطرح شده است. سرمایه فرهنگی از نظر بورديو (۱۳۸۹)، به مجموعه‌ای از توانمندی‌ها و عادت‌ها و طبع‌های فرهنگی از جمله زبان سلیقه یا ذوق و سبک زندگی دلالت دارد (Taylor, 2007:199). او سرمایه فرهنگی را شامل کاربرد زبان، عادت‌واره‌ها، جهت‌گیری‌ها و تمایلات می‌داند که وجوه پیچیده و ظریفی در نحوه رابطه فرد و زبان دارد. از نظر او سرمایه فرهنگی به‌مثابه دانشی است که افراد را قادر به تفسیر کدهای فرهنگی گوناگون می‌کند (جنکینز، ۱۳۸۵:۱۷۸). بورديو (۱۳۸۹) بین سه شکل سرمایه فرهنگی، بدنی یا تجسم‌یافته، عینیت‌یافته و نهادینه‌شده تمایز قائل است. در این شکل او بیان می‌کند که انباشت سرمایه فرهنگی نیازمند القا و خود مستلزم صرف زمان بسیار و کار فردی عامل است. همچنین از این نوع سرمایه به‌عنوان سرمایه فرهنگی متجسد یاد می‌کند (شامپاین، ۱۳۹۳:۳۱).

دومین نوع از سرمایه فرهنگی، شکل عینیت‌یافته است. در این شکل، سرمایه فرهنگی به شکل دارایی فرهنگی و

فرد ارائه می‌شود و به‌لحاظ قانونی به دارنده آن ارزش و پایگاه اجتماعی می‌دهد، سرمایه فرهنگی نهادینه‌شده اطلاق می‌شود. سرمایه فرهنگی نهادینه‌شده به مدد قانون و مقررات نهادینه‌شده حاصل می‌شود و به کمک ضوابط اجتماعی و به دست آوردن عنوان‌هایی مانند مدارک تحصیلی، ورزشی، هنری و تصدیق حرفه‌ای کار، برای افراد دارنده آن کسب موقعیت می‌کند (سلیمان‌نژاد، ۱۴۰۱:۱۱۴). سرمایه فرهنگی نهادینه‌شده در حقیقت نوعی رسمیت‌بخشیدن نهادی به سرمایه فرهنگی و عینی کردن سرمایه فرهنگی تجسم‌یافته است.

سرمایه خانواده (اجتماعی، فرهنگی، اقتصادی و نمادین)

از نظر بورديو (۱۳۸۹)، توضیح ساختار و کارکرد جهان اجتماعی ممکن نیست، مگر اینکه سرمایه در تمام شکل‌هایش در نظر گرفته شود. او معتقد است عواملی همچون حجم، ترکیب و مسیر در سرمایه تأثیر اساسی دارند. حجم مربوط به میزان سرمایه و ترکیب مربوط به فراوانی نسبی سرمایه است. همچنین هر فردی در زندگی اجتماعی مسیری را طی می‌کند که آن مسیر او را از یک نقطه به نقطه دیگر حرکت می‌دهد (صالحی امیری و سپهرنیا، ۱۳۹۴:۳۹). بورديو (۱۳۸۹) نخستین کسی است که اشکال سرمایه را مطرح کرد و سرمایه را به سه شکل اقتصادی، اجتماعی و فرهنگی تقسیم داد و در این فرایند، به نوع چهارمی از سرمایه، یعنی سرمایه نمادین دست یافت که می‌توان آن را از دل سرمایه فرهنگی برآورد (فیلد، ۱۳۹۲:۲۲). در ادامه به انواع سرمایه خانواده به تفکیک اشاره می‌شود.

سرمایه اجتماعی

در کلی‌ترین سطح سرمایه اجتماعی، موضوعاتی اعم از شدت و کیفیت روابط و تعاملات بین افراد، گروه‌ها، احساس تعهد و اعتماد دوجانبه نسبت به هنجارها و ارزش‌های مشترک وجود دارد (نعمت‌اللهی و دیگران، ۱۳۹۲:۱۷۹). کلمن^۱، جامعه‌شناس، در دهه ۱۹۸۰ در معنای وسیع‌تری از این

¹ Coleman

سرمایه‌ها را در رابطه تنگاتنگ با سرمایه اقتصادی تعریف می‌کند (صالحی امیری و سپهرنیا، ۱۳۹۴: ۴۲).

سرمایه نمادین

سرمایه نمادین اعتباری است که دیگران به واسطه به رسمیت شناختن یک داشته ارزشمند در فرد، برایش قائل می‌شوند. این نوع سرمایه یعنی دیده شدن و داشته‌های متمیز خود را تا سرحد امکان مثبت شناساندن. سرمایه نمادین، اساسی انسانی دارد و به انسان و قوای شناختی او وابسته است. این سرمایه ماهیت اجتماعی دارد و بنا بر باورهای مردم، فارغ از صواب یا ناصواب بودن آن سرمایه به شمار می‌آید (Webb et al., 2012: 152). این نوع سرمایه با مجموعه‌ایی از مناسک (مانند، برچسب و تشریفات) مطابقت دارد و با افتخار و بازشناسی مرتبط است؛ بنابراین اگر در میدان خاص، یک کنشگر موفق بتواند به دیگران تصویر متقاعدکننده‌ای از سرمایه‌ای ارائه دهد که مدعی در اختیار داشتن آن است، از این داشته‌ها، به منابع عینی دست می‌یابد (بون ویتز، ۱۳۹۱: ۱۱۹). به این ترتیب سرمایه نمادین حاصل بازاندیشی مشروعیت موضع کسی است که آن را در اختیار دارد، پس تسلط آن فرد بر دیگران، به دلیل همین مالکیت محرز می‌شود؛ بنابراین این نوع سرمایه، به نگاه دیگران بستگی دارد (صالحی امیری و سپهرنیا، ۱۳۹۴: ۵۹).

چارچوب نظری

سرمایه نیرویی مندرج در عینیت چیزهاست که ممکن است به هر حالت و شکلی درآید. ساختار توزیع انواع اصلی و فرعی متفاوت سرمایه در هر لحظه از زمان، در واقع ساختار ذاتی جهان اجتماعی را نشان می‌دهد و احتمال موفقیت اعمال و رویه‌ها را تعیین می‌کند (بورديو، ۱۳۸۴: ۱۳۴). به این ترتیب سرمایه اجتماعی خانواده از طریق کنترل و نظارت خارجی کنش‌های فرزندان از طریق والدین و مهم‌تر از آن با اجتماعی کردن آنان (نظارت درونی) بر فرزندان و رفتارهای آنان تأثیرگذار است که خود مهم‌ترین نتیجه سرمایه‌گذاری

عینیت یافته مطرح می‌شود و به صورت اشیای مادی و رسانه‌هایی چون نوشته‌ها و نقاشی‌ها، بناهای تاریخی، ابزارها و... عینیت پیدا می‌کند که در حالت مادیت یافته خود انتقال‌دانی‌اند (نبوی و مختاری هشی، ۱۳۹۷: ۲۱۵). در نهایت سومین نوع سرمایه فرهنگی از نظر بورديو (۱۳۸۹)، شکل نهادینه شده است. برای مطالعه این نوع سرمایه فرهنگی می‌توان هر نوع مدرک تحصیلی، فنی، حرفه‌ای، فرهنگی و هنری را بررسی کرد که از مراکز و انجمن‌های رسمی نهادی شده، اخذ شده است (صالحی امیری و سپهرنیا، ۱۳۹۴: ۶۲). به این ترتیب سرمایه فرهنگی عینیت یافته به شکل مدارک و مدارج آموزشی، یک راه برای خنثی کردن یکسانی حد و مرز سرمایه فرهنگی بدنی شده فرد است، این عینیت‌یابی باعث تفاوت میان سرمایه خودآمخته و اظهارشده در مدارج آموزشی و امتیازات تضمین شده است. همچنین احراز مدارک تحصیلی، به حساب خودارزشی متعارف دائمی و ضمانت شده می‌دهد. این نوع سرمایه فرهنگی در قبال حامل خود از استقلال نسبی برخوردار است (نبوی و مختاری هشی، ۱۳۹۷: ۲۱۵).

سرمایه اقتصادی

سرمایه اقتصادی، یکی دیگر از سرمایه‌های خانواده و مؤثر بر افراد است. سرمایه اقتصادی ثروت و پولی است که هر کنشگر اجتماعی در دست دارد و شامل تمام امکانات مادی، درآمدها و انواع منابع مالی است که در قالب مالکیت، جلوه نهادی پیدا می‌کند و از مجموعه درآمدهای اقتصادی تشکیل می‌شود (بون ویتز، ۱۳۹۱: ۶۷). به این ترتیب سرمایه اقتصادی بیشتر امتیاز دارد؛ زیرا به سادگی اندازه‌گیری می‌شود. سرمایه اقتصادی با تسهیل خرید و خدمات با کالاهای مادی به تجملات سرمایه مادی کمک می‌کند و شامل اشکال پول یا ثروت است که افزایش ظرفیت بالقوه و دستیابی به آن وجود دارد و بیشتر دارای امتیاز است؛ زیرا به سادگی اندازه‌گیری می‌شود و به تسهیل خرید و خدمات با کالاهای مادی به تجملات سرمایه مادی کمک می‌کند. بورديو (۱۳۸۹) دیگر

تنگاتنگی با رفتارهای پرخطر افراد دارد؛ به این دلیل که افراد با مشاهده، مطالعه و تعمق در محصولات فرهنگی مانند تصاویر کتاب‌ها، نقاشی‌ها، مستندها و فیلم‌هایی که در ارتباط با انحرافات و رفتارهای پرخطر تولید می‌شوند، رفتارهای شایسته‌تری را از خود بروز می‌دهند. بنابراین سرمایه فرهنگی مجموعه‌ای از روابط، معلومات، اطلاعات و امتیازات دانسته می‌شود که فرد برای حفظ کردن یا به دست آوردن یک موقعیت اجتماعی از آن استفاده می‌شود. سرمایه فرهنگی مجموعه از دانش‌های فکری منطبق است که از طریق نظام آموزشی تولید می‌شود یا به وسیله خانواده انتقال می‌یابد (بون ویتز، ۱۳۹۱: ۶۸).

بورديو (۱۳۸۹) تأثیر سرمایه فرهنگی را در مصرف، فعالیت و سبک زندگی افراد با توسل به نظریه تمایز بیان می‌کند. مطابق این نظریه، دارندگان سرمایه فرهنگی زیاد، خود را با مصرف فرهنگ و هنر متعالی از بقیه متمایز می‌کنند. همچنین از نظر او داشتن سرمایه فرهنگی، کارکردهای مختلفی دارد. اولاً کسب مشروعیت از طریق بقیه سرمایه‌ها منوط به تبدیل شدن آنها به سرمایه فرهنگی است. کسی که به واسطه سرمایه فرهنگی منزلت دارد، روایت خود را از دنیای اجتماعی به دیگران تحمیل می‌کند. ثانیاً داشتن سرمایه فرهنگی یعنی فرد می‌تواند خود را از الزامات زندگی روزمره جدا کند و نوعی گزینش دلخواه را در عرصه فرهنگ انجام دهد (بورديو، ۱۳۸۴: ۳۸).

از طرفی برای تبیین رفتارهای بزهکارانه و انحرافی، نظریه‌های جامعه‌شناختی متعددی ارائه شده است که در جدول زیر مرتبط‌ترین نظریات با موضوع بحث شده به صورت خلاصه آورده شده است

خانواده است. بر این اساس با توجه به دیدگاه‌های پانتام و کلمن^۱، این‌گونه استنباط می‌شود که شاخص‌های سرمایه اجتماعی به کارکرد بهتر نهادها و بهبود روند عملکرد آموزشی بهتر دانش‌آموزان در سطح سلامت و بروز رفتارهای انحرافی یا به عبارتی، کاهش رفتار پرخطر منجر شود. پانتام به اهمیت پیوندهای اجتماعی در ارتباط با رفتارهایی از قبیل سیگار کشیدن و مصرف مشروبات الکلی اشاره می‌کند (Find, 2010). کلمن (1999) نیز به سه مکانیسمی اشاره می‌کند که از طریق آن خانواده‌ها، سرمایه اجتماعی را منتقل می‌کنند. از نظر وینخست^۲ (1995) خانواده‌ها از طریق زمان و تلاشی که برای فرزندانشان سرمایه‌گذاری می‌شود (مانند صحبت کردن و گذران اوقات فراغت با آنها) بر آنان مؤثرند. در خانواده‌های دارای سرمایه اجتماعی بالا، هدف نهایی از سرمایه‌گذاری زمان و انگیزش برای کودکان، تربیت افرادی است که از لحاظ اجتماعی و روان‌شناسی، سازگار و از لحاظ رفتاری، رفتارهای درخور و مناسب داشته باشند (Parcel & Mikaela, 2004). دوم اینکه خانواده‌ها از طریق پیوندهای مؤثر بر فرزندان، تأثیر چشمگیری دارند. به این ترتیب خانواده‌ها برای رسیدن به هدف پرورش افرادی سازگار و بهنجار، از مکانیسم ایجاد و حفظ وابستگی‌های عاطفی پایدار استفاده می‌کنند و علاوه بر جامعه‌پذیری فرزندان، مانع تأثیرات منفی وقایع و محیط‌های پرتنش و کاهش تأثیر منابع فشارزا می‌شوند (Parcel & Mikaela, 2004: 162). در نهایت سومین مکانیسم مدنظر کلمن عبارت است از اینکه خانواده برای جوانان از طریق رهنمون‌های روشن درباره رفتارهای پذیرفتنی و نپذیرفتنی، منع‌های اخلاقی در مقابل رفتار زیان‌آور ایجاد می‌کند. به این ترتیب در فرآیند درونی کردن ارزش‌ها و هنجارها، والدین متخلف قادر نیستند الگوهای نقش مناسبی برای فرزندان خود باشند؛ زیرا انحراف در نتیجه تماس با الگوهای رفتار کجروانه و یادگیری از آنان رخ می‌دهد. علاوه بر سرمایه اجتماعی خانواده، سرمایه فرهنگی از جمله شکل تجسم‌یافته آن، پیوند

¹ Putname & Coleman

² vinkhest

جدول ۱- نظریات مربوط به کج‌رویی و رفتارهای انحرافی^۱

Table 1- Theories related to deviance and deviant behaviors

عنوان نظریه	خلاصه
نظریه کلاسیک فشار/آنومی ^۲	مرتن ^۳ (1983) دریافت که دو عنصر برای ایجاد شرایط بالقوه آنومیک با هم در تعاملند: اهداف فرهنگی ^۴ تعریف‌شده و ابزارهای اجتماعی پذیرفته‌شده برای دستیابی به آنها. جامعه معاصر بر اهداف کسب ثروت، موفقیت و قدرت تأکید می‌کند. ابزارهای اجتماعی مشروع دستیابی شامل کار سخت، تحصیلات و صرفه‌جویی است. او استدلال می‌کند که در ایالات متحده، ابزارهای مشروع ^۵ دستیابی ثروت در طول خطوط طبقه و پایگاه، قشر بندی شده است (علی‌رودی‌نیا و شهریار یانه سر، ۱۳۹۶: ۹۲). مرتن (1983) مقاله بسیار مهمی را با عنوان «ساختار اجتماعی و آنومی» ^۶ منتشر کرد. او در این مقاله، با توسعه یک جهت از نظریه دورکیم ^۷ (1984)، مدعی شد که آنومی وضعیت عادی امور برای اشخاص در بخش‌های خاصی از جامعه است، آن هم وقتی که به اهداف زندگی مانند توفیق مالی بسیار تأکید شود و راه‌های دستیابی به آن اهداف مسدود باشد (علی‌رودی‌نیا و شهریار یانه سر، ۱۳۹۶: ۹۵). او استدلال می‌کند که دو عنصر فرهنگ اجتماعی یعنی هنجارهای نهادی شده (ابزارهای مشروع) و اهداف فرهنگی، از اهمیت ویژه‌ای برخوردارند. در جوامع متوازن و پایدار، تأکید مشابهی بر هر دو، یعنی اهداف فرهنگی و ابزارهای مشروع دستیابی به آنها شده است. به علاوه، همه افراد در درون ساختار اجتماعی توانایی دسترسی به این ابزارها را دارند. در مقابل، جوامع دیگری وجود دارند که توانایی حفظ توازن میان اهداف فرهنگی و ابزارها را ندارند (Antonaccio, 2008:4-5). زمانی که در جامعه میان اهداف و ابزارها تناسبی وجود نداشته باشد، یعنی فرصت‌ها برای افراد به دلیل موقعیت طبقه اجتماعی‌شان مسدود شده باشد، مشکلات فشار پدید می‌آید (Tierny, 2006:96)
نظریه کلاسیک فشار آلبرت کوهن (1995)	کوهن ^۸ (1995) در اثر خود با عنوان «پسران بزهکار»، نسخه‌ای از نظریه فشار را ارائه می‌دهد. دیدگاه اصلی او، این است که اعضای جامعه، نظام ارزشی مشترک دارند که بر ارزش‌هایی خاص نسبت به دیگر ارزش‌ها تأکید دارد. در ایالات متحده، این ارزش‌ها در ارتباط تنگاتنگی با طبقه متوسط قرار دارد. بیشتر این ارزش‌های مشترک، بر اهدافی تأکید دارند که باعث به دست آوردن موفقیت می‌شوند؛ بنابراین موفقیت به خودی خود به یک هدف عمومی تأیید شده تبدیل می‌شود. فرصت‌ها برای رسیدن به اهداف بیشتر در دسترس طبقه متوسط است تا طبقه پایین (ویلیامز و مک شین، ۱۳۹۱: ۱۷۰) و جوانان طبقه پایین شکلی از تضاد فرهنگی را تجربه می‌کنند که کوهن (1995) آن را وضعیت ناکامی می‌نامد. در نتیجه بسیاری از آنها در داروستانها می‌پیوندند. او داروستانهای بزهکارانه را به عنوان خرده فرهنگی مجزا مشاهده می‌کند که سیستم ارزشی آن مخالف با جامعه است و خرده فرهنگ را آن چیزی توصیف می‌کند که هنجارهایش را از فرهنگ بزرگ تر می‌گیرد، اما آنها را وارونه می‌کند. به عبارت دیگر، کوهن (1995) خرده فرهنگ یاد شده را نوعی نظام فرهنگی جایگزین به حساب می‌آورد که شکل‌گیری و رشد آن، محصول دو عامل زیر است: نخست فرصت‌های فروخته بر اعضای جوان طبقه کارگر و دیگری، عزت نفس پایینی که این افراد به آن دچارند (Siegel, 2011) به نقل از وایت و هینز، ۱۳۹۲: ۱۶۱-۱۶۰).
نظریه بازدارندگی	فرض بنیادی نظریه بازدارندگی این است که ترس از مجازات‌ها افراد را از ارتکاب جرم باز خواهد داشت (Antonaccio, 2008: 25). نظریه پردازان، بازدارندگی را شامل سه جزء می‌دانند: سرعت ^۹ ، قطعیت ^{۱۰} ، شدت ^{۱۱} . سرعت عبارت است از سرعتی که از مجازات تحقق می‌یابد. قطعیت عبارت است از اطمینان از وقوع مجازات، زمانی که عملی نامطلوب به وقوع می‌پیوندد. شدت نیز یعنی میزان درد و رنجی که در انتظار مرتکبان چنین اعمالی است (ویلیامز و مک شین، ۱۳۹۱: ۳۶). بازدارندگی شامل فرآیندی دوبخشی است: اول اینکه، درک فرد از قطعیت و شدت مجازات تحت تأثیر ویژگی‌های عینی مجازات است و دوم اینکه، افزایش در میزان درک فرد از احتمال مجازات و شدت آن، احتمال بروز رفتار انحرافی را کاهش می‌دهد (Tierney, 2006:154). دانشمندان بازدارندگی معاصر نیز، بر دو نوع از پیامدهای منفی، که نتیجه کنش‌های انسانی است، مجازات‌های رسمی و غیررسمی تمرکز کرده‌اند (Antonaccio, 2008:27-28). دونا شاپ ^{۱۲} می‌گوید تهدید مجازات غیررسمی بازدارنده واقعی است و مجازات رسمی تا جایی مهم است که موجب مجازات غیررسمی می‌شود. توافق درخور توجهی در این باره وجود دارد که مجازات‌های غیررسمی آثار بازدارندگی بیشتری نسبت به مجازات‌های رسمی دارند (Tierney, 2006:169).

^۱ با تلخیص از مقاله علی‌رودی‌نیا و شهریار یانه سری (۱۳۹۶).^۲ Classic Strain/Anomie Theory^۳ Merton^۴ Cultural goals^۵ Legitimate means^۶ Social Structure and Anomie^۷ Durkheim^۸ Cohen^۹ Celerity^{۱۰} Certainty^{۱۱} Severity^{۱۲} Dunashop

نظریه پیوند اجتماعی

هیرشی^۱ (1990) در کتاب علل بزهکاری خود، استدلال می‌کند که بشر به‌طور طبیعی قابلیت ارتکاب جرم یا کنش‌های انحرافی را دارد. در این نظریه او تلاش می‌کند به این سؤال پاسخ دهد که چرا افراد هم‌نوا هستند و نشان می‌دهد که علت این هم‌نوايي، پیوند اجتماعی قوی با جامعه است. برعکس، اگر پیوند اجتماعی فردی ضعیف باشد، احتمال بیشتری وجود دارد که این فرد مرتکب اعمال انحرافی شود (Antonaccio, 2008:40). هیرشی (1990) چهار عنصر پیوند اجتماعی را شناسایی کرد: پیوستگی، التزام، مشغولیت و باور. پیوستگی به حساسیت یک فرد و علاقه او به دیگران اشاره می‌کند. التزام شامل زمان، انرژی و تلاش به کار گرفته شده در مسیر عمل متعارف است. مشغولیت به معنای آن است که درگیری در فعالیت‌های متداول، زمان کمی را برای رفتار غیرقانونی باقی می‌گذارد. همچنین این عقیده وجود دارد که افراد ساکن در محیط اجتماعی مشابه، باورهای اخلاقی مشترکی دارند و ممکن است به ارزش‌هایی همانند احترام به قانون پایبند باشند (Siegel, 2011: 263-265).

نظریه عمومی جرم (نظریه خودکنترلی^۲)

جدیدترین نسخه نظریه کنترل اجتماعی مربوط به گاتفردسون و هیرشی^۳ (1990) است که با عنوان «نظریه عمومی جرم» معروف به «نظریه خودکنترلی» به آن توجه می‌شود (وینفری، ۱۳۸۸: ۲۸۵). خودکنترلی به معنای توان افراد در محدود کردن خویش است (ویلیامز و مک شین، ۱۳۹۱: ۲۱۲). در این اثر بحث اصلی این است که رفتار مجرمانه ناشی از سطح پایین خودکنترلی است (Tierney, 2006: 331). افراد با خودکنترلی پایین، که از رفتارهای پرخطر، هیجانی و کامروایی فوری لذت می‌برند، احتمال بیشتری وجود دارد که آنها از اعمال مجرمانه که به مخفی‌کاری، چابکی، سرعت و قدرت بیشتری نیاز دارند، نسبت به اعمال متعارف لذت ببرند که خواهان بررسی طولانی‌مدت و مهارت‌های شناختی و کلامی‌اند (Siegel, 2011:308). میزان خودکنترلی فرد به شیوه‌های اجتماعی شدن او، به‌خصوص در خانواده و در طول سال‌های اولیه زندگی‌اش بستگی دارد (Tierney, 2006: 331) و علت خودکنترلی پایین فرزندپروری بی‌اثر است (Clinard et al., 2008: 93). از شرایط مورد نیاز برای توسعه خودکنترلی به میزان کافی این است که والدین یا دیگر سرپرست‌های کودک بر فعالیت‌های او نظارت داشته باشند، رفتارهای انحرافی‌اش را بازشناسند و این رفتارها را اصلاح کنند (Nofziger, 2010: 30). در مجموع، استفاده از چهارچوب نظری چندگانه برای بررسی رفتارهای انحرافی می‌تواند سودمند باشد؛ زیرا میزان ترس از مجازات‌ها (قطعیت درک‌شده از مجازات‌ها) ممکن است به مشخص کردن شرایطی کمک کند که افراد تحت تأثیر آن از انطباق‌های متداول به فشار صرف‌نظر و در عوض راهبردهای مقابله‌ای مجرمانه و بالعکس را انتخاب می‌کنند. همچنین همان‌طور که در نظریه پیوند اجتماعی به آن اشاره شد، با توجه به اینکه افراد با کنترل اجتماعی پایین پیوندهای عاطفی کمی دارند، در نتیجه در صورتی که مرتکب اعمال انحرافی شود، ترس کمتری نیز برای از دست دادن پیوستگی مدرن دارند؛ بنابراین وقتی آنها فشار را تجربه می‌کنند، احتمال بیشتری وجود دارد که آن را از طریق راهبردهای مقابله‌ای مهار کنند. از سویی دیگر، فشار ممکن است پیوستگی فرد به دیگران را نیز به خطر اندازد (Antonaccio, 2008:30-39). طبق نظریه عمومی جرم نیز افراد دارای خودکنترلی پایین، تکانشی‌اند، در نتیجه، ممکن است پاسخ‌های مجرمانه به فشار را انتخاب کنند که بیشتر شامل کامروایی فوری است. همچنین نظر به اینکه افراد با خودکنترلی پایین قادر به تحمل شرایط ناامیدکننده نیستند، احتمال بیشتری برای تجربه فشار و ناامیدی منجر به جرم را دارند. برخی از محققان معتقدند افرادی که فشار را به‌کرات تجربه می‌کنند، با موارد بسیاری مواجه می‌شوند که در آنها خودداری باید اعمال شود، در نتیجه ممکن است میزان خودکنترلی‌شان به حداقل برسد. این سطح کاهش‌یافته خودکنترلی به احتمال زیاد، به سهم خود، درگیری بیشتری را در رفتار انحرافی ایجاد می‌کند (Antonaccio, 2008:46). به‌طور کلی، قرار گرفتن در معرض فشار، پیوندهای مهم فرد با دیگران را تضعیف می‌کند و ارزیابی فرد از خطرات مجازات و خودکنترلی درونی را تحت تأثیر (کاهش) قرار می‌دهد.

نظریه یادگیری اجتماعی

رفتارهای اساسی حاکم در خانواده بر نحوه شکل‌گیری پایه‌های شخصیتی و ویژگی‌های روانی-رفتاری اعضای آن تأثیر می‌گذارد (نیکخواه قمصری و نعمت‌اللهی، ۱۳۹۲: ۲۳۱). طبق نظریه محیطی-اجتماعی^۴ نیز، والدین و خانواده نقش مؤثری در بروز رفتارهای پرخطر از سوی اعضای خانواده به‌خصوص جوانان دارند. فرد ممکن است بروز رفتارهای پرخطر را به‌وسیله مشاهده و تقلید رفتار والدین یاد بگیرد. به‌طور مشخص، تأثیر ساختار خانواده و نظارت بر رفتارهای پرخطر جوانان با خصوصیات رابطه والد-فرزند مرتبط است. وجود میزان بالایی از اختلافات خانوادگی با افزایش بروز رفتارهای پرخطر در جوانان همراه خواهد بود. همچنین براساس مدل زیستی-روانی و اجتماعی^۵، عوامل بیولوژیکی (جنسیت، ژنتیک و تأثیرات هورمونی)، روان‌شناختی (هیجان‌خواهی، افسردگی، اضطراب، استرس و عزت‌نفس پایین) و اجتماعی (سبک فرزندپروری نامناسب، تقلید از والدین درگیر در رفتارهای پرخطر، تأثیر دوستان و پایگاه اقتصادی-اجتماعی) بر بروز رفتارهای پرخطر تأثیر دارند (Sales et al., 2009: 39-43). یکی از موضوعات، درونی‌سازی هنجارهای اجتماعی است. براساس نظریه یادگیری اجتماعی، رفتار انحرافی، آموختنی است و در فرآیند رابطه با دیگران آموخته می‌شود. در این فرآیند فرد می‌تواند مطابق ارزش‌ها و هنجارهای رسمی جامعه با الگوهای رفتار انحرافی باشد (احمدی، ۱۳۸۸: ۹۴). از نظر ساترلند^۶ (1939)، از اندیشمندان نظریه یادگیری اجتماعی، تعاریف مطلوب یا نامطلوب از جرم و فرآیند ارتباطی یا به عبارت دیگر تعامل با دیگران، مخصوصاً دیگران، از طریق نظریات والدین و دوستان آموخته می‌شود (کوزر و روزنبرگ^۷، ۱۳۸۷: ۴۸۱).

¹ Hirschi

² Self-Control Theory

³ Gottfredson and Hirschi

⁴ Environmental and Social Theory

⁵ Bio-Psycho-Social model

⁶ Sutherland

⁷ Coser & Rosenberg



نشان می‌دهند که به خود و یا دیگران آسیب می‌رساند. در مجموع می‌توان با توجه به نظریات مطرح شده در این قسمت، به ویژه تأکید بر ۴ سرمایه ذکر شده از دیدگاه بوردیو (۱۳۸۹) و نظریات مربوط به کچروی و یادگیری اجتماعی، این چنین استنباط کرد که بین وجود انواع سرمایه‌ها در خانواده و بروز رفتار پرخطر فرزندان رابطه وجود دارد.

بنابراین براساس نظریات اندیشمندان فوق، کنش‌های کنشگران در عرصه‌های مختلف اجتماعی تا میزانی ناشی از سرمایه‌های موجود در خانواده‌های آنهاست که از آن بهره‌مند می‌شوند. چه بسا خانواده‌ها با داشتن سرمایه‌های ارزشمند متعدد، از جمله سرمایه فرهنگی و اجتماعی، می‌توانند ارزش‌ها و هنجارهای صحیح را در وجود فرزندان نهادینه کنند و در این راستا، نوجوانان تمایل کمتری به انجام رفتارهای پرخطری

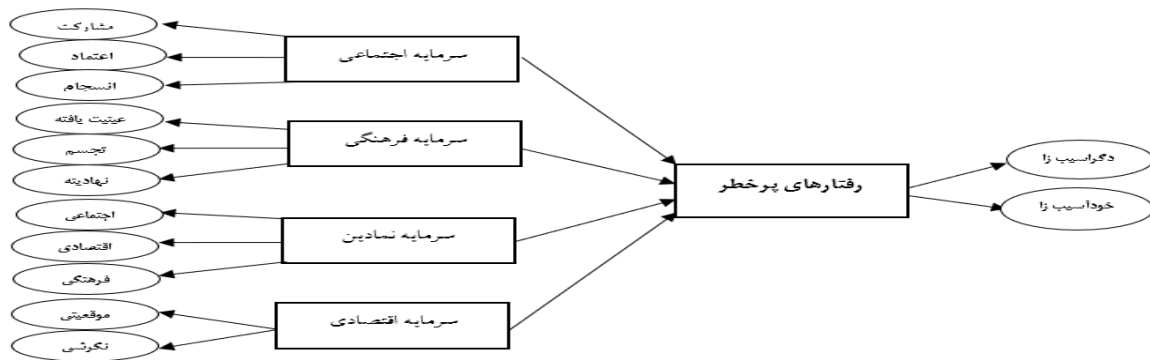

شکل ۱- مدل نظری پژوهش

Fig 1- The theoretical model of the research

نوع پژوهش حاضر براساس نحوه گردآوری داده‌ها پیمایشی، براساس هدف تحقیق کاربردی و از لحاظ میزان ژرفایی، پهنانگر است که با در نظر گرفتن معیار زمان، مقطعی و داده‌ها درباره چندین صفت مطالعه شده در سال (۱۳۹۹-۱۴۰۰) گردآوری شده است. جامعه آماری شامل کلیه دانش‌آموزان دختر و پسر مقطع متوسطه دوم شهرستان الشتر به تعداد ۲۹۶۷ نفر است که براساس فرمول کوکران نمونه آماری ۳۴۰ نفر برآورد و شیوه نمونه‌گیری سهمیه‌ای با توجه به سهم جمعیت دانش‌آموزان ساکن در شهر و روستا، جنس و نوع مدرسه، تعداد نمونه مشخص شد. برای سنجش کلیه متغیرها و کسب اطلاعات لازم از پرسش‌نامه محقق ساخته استفاده شد و نوع اعتبار صوری و پایایی متغیرها هم براساس آلفای کرونباخ سنجیده شده است.

فرضیات پژوهش

بین میزان سرمایه اجتماعی خانواده و گرایش به رفتار پرخطر در دانش‌آموزان رابطه وجود دارد؛
 بین میزان سرمایه اقتصادی خانواده و گرایش به رفتار پرخطر در دانش‌آموزان رابطه وجود دارد؛
 بین میزان سرمایه نمادین خانواده و گرایش به رفتار پرخطر در دانش‌آموزان رابطه وجود دارد؛
 بین میزان سرمایه فرهنگی خانواده و گرایش به رفتار پرخطر در دانش‌آموزان رابطه وجود دارد؛
 گرایش به رفتار پرخطر در دانش‌آموزان با توجه به ویژگی‌های فردی - زمینه‌ای (جنس، مقطع تحصیلی، رشته تحصیلی و محل سکونت) متفاوت است.

روش‌شناسی

جدول ۲- تعداد کل جامعه آماری و حجم نمونه آنها

Table 2- Total number of statistical population and their sample size

جمع کل	روستا					شهر					جنس				
	هنرستان		دبیرستان			هنرستان		دبیرستان							
	جمع کل	پسر	دختر	جمع کل	پسر	دختر	جمع کل	پسر	دختر						
۲۹۶۷	۴۰۰	۹۶	۶۸	۲۸	۳۰۴	۱۳۶	۱۶۸	۲۵۶۷	۳۶۷	۱۷۲	۱۹۵	۲۲۰۰	۱۱۵۰	۱۰۵۰	تعداد
۳۴۰	۴۶	۱۲	۷	۵	۳۴	۱۵	۱۹	۲۹۴	۴۲	۲۰	۲۲	۲۵۰	۱۳۱	۱۲۱	نمونه انتخاب شده

جدول ۳- سنجش آلفای کرونباخ به همراه گویه‌های استفاده شده در ساخت متغیرهای پژوهش

Table 3- Cronbach's alpha measurement along with the items used in the construction of research variables

متغیر	ابعاد	گویه‌ها	تعداد گویه	ضریب
رفتار پرخطر	خودآسیب‌زا	تمایل به خودکشی برای فرار از مشکلات شخصی و خانوادگی، تمایل به رابطه با جنس مخالف (صحبت کردن، بوس و بغل کردن) و...، رغبت و تمایل به سیگار، قلیان، قرص‌های روان‌گردان، مواد مخدر و...، تمایل به فرار از مدرسه برای راهی از مسئولیت‌ها و تکالیف درسی، تمایل به جلب توجه دیگران به هر قیمتی مثلاً دعوی ساختگی، حرکات نمایشی خطرناک و...	۵	۰/۹۰
		تمایل به سرعت بالای رانندگی، موتورسواری و... در خیابان‌ها، دعوا و درگیری با خانواده به دلیل مسائل جزئی، پاسخ خشونت‌آمیز در برخورد کلامی و رفتاری با دیگران، تمایل به انتقام گرفتن از کسانی که باعث آزار و اذیت شما می‌شوند.	۴	۰/۸۹
سرمایه اجتماعی	اعتماد	پابندی والدین نسبت به قول و قرارها (تعهدات) خود، وجود صداقت و راست‌گویی در بین اعضای خانواده، یقین و اعتماد همه اعضای خانواده به یکدیگر	۳	۰/۸۶
		دنبال کردن والدین از اخبار روز جهان (اجتماعی، اقتصادی، سیاسی و...)، آگاه بودن والدین نسبت به حق و حقوق خود در جامعه، آگاه بودن والدین از حوادث مختلف محیط زندگی مان	۳	۰/۸۸
سرمایه فرهنگی	مشارکت	مشارکت والدین در انتخابات ریاست جمهوری و نمایندگان، در انجمن اولیا و مربیان و در مراسم عزاداری و جشن‌های دوستان و آشنایان	۳	۰/۸۶
		دارا بودن والدین از مهارت‌های هنری (شعر، نقاشی، خوشنویسی، فیلم‌سازی)، مهارت‌های فنی (کامپیوتر، خیاطی) مهارت‌های ورزشی	۳	۰/۸۷
نهادینه شده	تجسم یافته	عضویت اعضای خانواده در کتابخانه‌های سطح شهر، مدرسه و...، شرکت در سخنرانی‌ها، سمینار، همایش‌ها و کنفرانس‌ها به صورت حضوری و یا مجازی، گردش و تفریح جاهای تاریخی مثل تخت جمشید، آرامگاه حافظ و...	۳	۰/۸۵
		خواندن روزنامه، مطالب علمی در خانه، مطالعه کتاب علمی و غیردرسی (رمان، شعر، داستان)، داشتن مدرک دانشگاهی و مدارک فنی - حرفه‌ای اعضای خانواده	۳	۰/۷۸
نمادین	اقتصادی	ارزش و احترام و اعتبار خانواده در بین دوست و آشنایان، اعتماد اقوام و آشنایان به خانواده در مسائل مالی، مشورتی و...، علاقه‌مندی اقوام و آشنایان به خانواده برای دعوت در مراسم و مهمانی‌هایشان	۳	۰/۶۹
		استفاده از تابلوی نقاشی، تابلو فرش، پوستر و... برای پرستیز و کلاس منزل، استفاده از وسایل قدیمی، منحصر به فرد، کلکسیونی و عتیقه، انجام ورزش‌های پرستیزی و نمادین (مانند یوگا، مدیتیشن و...)	۳	۰/۷۰
سرمایه اقتصادی	موقعیتی	رفتن به پاساژ و رستوران‌های پرستیزدار، تهیه و خرید وسایل زندگی مانند موبایل مارک دار و منحصر به فرد، استفاده از لباس‌های مارک و منحصر به فرد	۳	۰/۷۲
		دارایی خانواده (مالکیت و کیفیت منزل، مالکیت و کیفیت ماشین، مالکیت و کیفیت لوازم زندگی)	۳	۰/۷۰
نگرشی		ارزش‌گذاری طبقه خانواده از دید خود فرد، ارزش‌گذاری طبقه خانواده در مقایسه با دوستان و آشنایان، ارزش‌گذاری طبقه خانواده در مقایسه با کل افراد جامعه	۳	۰/۸۳

یافته‌های پژوهش

الف. آمار توصیفی

جنس پاسخگویان ۴۹/۱ درصد دختر و ۵۰/۹ درصد پسران بوده‌اند که ۸۴/۱ درصد در دبیرستان و ۱۵/۹ درصد در هنرستان تحصیل می‌کنند. به لحاظ سکونت نیز، ۸۶/۵ درصد ساکن در شهر و ۱۳/۵ درصد ساکن در روستا هستند. به لحاظ تحصیلات مادر ۱۳/۵ درصد ابتدایی، ۲۰/۹ درصد سیکل، ۴۰/۹ درصد دیپلم، ۶/۸ درصد فوق دیپلم، ۱۷/۱ درصد لیسانس و ۰/۹ درصد فوق لیسانس و بالاتر، به لحاظ تحصیلات پدر ۱/۵ درصد خواندن و نوشتن، ۹/۱ درصد ابتدایی، ۲۴/۱ درصد سیکل، ۴۰/۳ درصد دیپلم، ۱۲/۹ درصد لیسانس و ۲/۴ درصد فوق لیسانس و بالاترند. برای متغیر شغل پدر ۱۴/۷ درصد (از کار افتاده، بازنشسته)،

۲۰/۹ درصد (کارگر-راننده ماشین سبک-فروشنندگان خرد)، ۲۶/۲ درصد (آموزشی-اداری-خدماتی-تعمیراتی و...)، ۱۰/۹ درصد (زراعت و دامداری-راننده ماشین سنگین)، ۷/۴ درصد (املاکی-وکالت-فروشنندگان سطح متوسط)، ۴/۴ درصد (مدیریتی-بازاری عمده‌فروشی)، ۰/۶ درصد (صاحبان شرکت، کارخانه و...)، ۰/۹ درصد شرکت (نفت، آب، برق، گاز، فولاد و...)، ۰/۹ درصد (پزشکی و پیراپزشکی) هستند.

میزان درآمد خانواده ۹/۱ درصد زیر ۳ میلیون، ۳۲/۴ درصد ۳-۵ میلیون، ۲۳/۲ درصد ۵-۸ میلیون، ۱۳/۵ درصد ۸-۱۰ میلیون، ۱۳/۸ درصد ۱۰-۱۲ میلیون، ۷/۹ درصد ۱۲ میلیون به بالاست.

جدول ۴- توزیع فراوانی نمره میانگین پاسخگویان بر حسب متغیرهای فاصله‌ای پژوهش و ابعاد آنها

Table 4- Frequency distribution of respondents' mean scores according to the distance variables of the research and their dimensions

رفتار پرخطر		سرمایه اجتماعی خانواده			سرمایه فرهنگی خانواده			سرمایه نمادین خانواده			سرمایه اقتصادی خانواده							
کل	خودآسیب‌زا	دگرآسیب‌زا	کل	مشارکت	آگاهی	اعتماد	کل	نهادینه‌شده	تجسم یافته	عینیت یافته	کل	اقتصادی	فرهنگی	اجتماعی	کل	موقعیتی	نگرشی	
۲/۹۰	۳/۰۷	۲/۷۴	۳/۰۵	۳/۳۸	۲/۹۶	۳/۰۵	۲/۸۲	۲/۸۲	۲/۸۹	۲/۸۲	۲/۵۸	۲/۶۵	۲/۵۶	۲/۵۳	۲/۶۲	۲/۶۵	۲/۶۰	میانگین
۲/۵۶	۳/۰۰	۲/۵۰	۳/۰۰	۳/۳۳	۲/۶۶	۳/۰۰	۲/۳۳	۲/۳۳	۲/۳۳	۲/۳۳	۲/۱۱	۲/۶۶	۲/۰۰	۲/۰۰	۲/۰۰	۲/۰۰	۲/۰۰	میانه
۲/۲۵	۲/۶۰	۲	۱/۰۰	۲/۳۳	۲/۰۰	۱/۰۰	۲/۰۰	۲/۰۰	۲/۰۰	۲/۰۰	۱/۶۷	۲/۰۰	۱/۰۰	۱/۰۰	۱/۰۰	۲/۰۰	۲/۰۰	مد
۱/۷۰	۱/۲۰	۱/۲۵	۱/۰۰	۱/۰۰	۱/۰۰	۱/۰۰	۱/۰۰	۱/۰۰	۱/۰۰	۱/۰۰	۱/۰۰	۱/۰۰	۱/۰۰	۱/۰۰	۱/۰۰	۱/۰۰	۱/۰۰	کمینه
۵/۴۳	۵/۶۰	۵/۵۰	۶/۰۰	۶/۰۰	۶/۰۰	۶/۰۰	۶/۰۰	۶/۰۰	۶/۰۰	۶/۰۰	۵/۶۷	۶/۰۰	۶/۰۰	۶/۰۰	۶/۰۰	۶/۰۰	۶/۰۰	بیشینه

همان‌گونه که در جدول (۴) مشاهده می‌شود، میانگین نمره رفتار پرخطر ۲/۹۰ است، یعنی این متغیر در بین نمونه پاسخگویان کمتر از متوسط بوده است، ولی با مقایسه بین دو مؤلفه، نکته جالبی به دست می‌آید: میانگین نمره رفتار خودآسیب‌زا از رفتار دگرآسیب‌زا در بین دانش‌آموزان بررسی شده بیشتر است، میانگین سرمایه اجتماعی برابر با ۳/۰۵ یعنی نمره‌ای در حد متوسط و از بین مؤلفه‌ها به ترتیب نمره مشارکت، اعتماد و آگاهی به دست آمده است، میانگین سرمایه فرهنگی برابر با ۲/۸۴ نمره‌ای کمتر از حد متوسط و از بین مؤلفه‌ها به ترتیب نمره تجسم یافته، عینیت یافته و

نهادینه‌شده به دست آمده است، میانگین سرمایه نمادین ۲/۵۸ کمتر از حد متوسط و مؤلفه‌ها به ترتیب اجتماعی- فرهنگی و اقتصادی و میانگین سرمایه اقتصادی برابر با ۲/۶۲ از حد وسط کمتر و از بین مؤلفه‌ها نمره موقعیتی بیشتر از نمره نگرشی یا ارزش‌گذاری سرمایه اقتصادی خانواده توسط دانش‌آموز است. از بین سرمایه‌هایی که دانش‌آموزان برای خانواده خود ارزیابی کرده‌اند، سرمایه اجتماعی با بالاترین نمره در رتبه اول و سپس به ترتیب سرمایه فرهنگی، اقتصادی و نمادین بوده است.

ب. تحلیل استنباطی (آزمون فرضیات پژوهش)

رابطه وجود دارد.
فرضیه ۱- بین میزان سرمایه اجتماعی خانواده و میزان گرایش به رفتار پرخطر رابطه وجود دارد.

فرضیه اصلی: بین انواع سرمایه خانواده (اجتماعی، اقتصادی، فرهنگی و نمادین) و میزان گرایش به رفتار پرخطر

جدول ۵- آزمون همبستگی پیرسون بین میزان سرمایه اجتماعی خانواده و میزان گرایش به رفتار پرخطر دانش‌آموزان

Table 5- Pearson's correlation test between the amount of social capital of the family and the amount of students' tendency towards risky behavior

بعد مشارکت	بعد آگاهی	بعد اعتماد	سرمایه اجتماعی		
** -۰/۴۰۸	** -۰/۵۴۱	** -۰/۳۴۵	** -۰/۴۸۵	ضریب همبستگی پیرسون	گرایش به رفتار پرخطر دانش‌آموزان
۰/۰۰۰	۰/۰۰۰	۰/۰۰۰	۰/۰۰۰	سطح معناداری (دوطرفه)	
** -۰/۴۶۹	** -۰/۵۹۸	** -۰/۴۷۸	** -۰/۵۸۳	ضریب همبستگی پیرسون	بعد خودآسیب‌زا
۰/۰۰۰	۰/۰۰۰	۰/۰۰۰	۰/۰۰۰	سطح معناداری (دوطرفه)	
** -۰/۲۵۵	** -۰/۳۶۳	** -۰/۱۲۹	** -۰/۲۷۷	ضریب همبستگی پیرسون	بعد دگرآسیب‌زا
۰/۰۰۰	۰/۰۰۰	۰/۰۱۷	۰/۰۰۰	سطح معناداری (دوطرفه)	

دو متغیر نیز در جدول مشخص شده است و بین تمامی ابعاد رابطه معکوس و معنادار وجود دارد؛ نکته تأمل‌شدنی ضریب بیشتر بین بعد خودآسیب‌زا با سرمایه اجتماعی در مقایسه با بعد دیگر آسیب‌زاست، یعنی وجود سرمایه اجتماعی حتی بعد فردی این رفتار را تحت تأثیر خود قرار می‌دهد.

فرضیه ۲- بین میزان سرمایه فرهنگی خانواده و میزان گرایش به رفتار پرخطر رابطه وجود دارد

براساس جدول (۵۴)، بین متغیر میزان سرمایه اجتماعی خانواده و میزان گرایش به رفتار پرخطر، رابطه معکوس و معنادار وجود دارد (Sig=۰/۰۰۰، ضریب همبستگی = -۰/۴۸۵) و فرضیه پژوهش تأیید می‌شود؛ یعنی هرچه میزان سرمایه اجتماعی خانواده بیشتر باشد، احتمال گرایش به رفتار پرخطر برای فرزند خانواده کمتر خواهد بود و بالعکس و همچنین هرچه این مقدار سرمایه در بین اعضای خانواده کمتر باشد، دانش‌آموزان احتمال رفتار پرخطری خواهند داشت (ابعاد این

جدول ۶- آزمون همبستگی پیرسون بین میزان سرمایه فرهنگی خانواده و میزان گرایش به رفتار پرخطر دانش‌آموزان

Table 6- Pearson's correlation test between the amount of cultural capital of the family and the amount of students' tendency towards risky behavior

یافته بعد عینیت	یافته بعد تجسم	شده بعد نهادینه	سرمایه فرهنگی		
** -۰/۶۴۹	** -۰/۶۰۷	** -۰/۶۴۹	** -۰/۶۴۷	ضریب همبستگی پیرسون	گرایش به رفتار پرخطر دانش‌آموزان
۰/۰۰۰	۰/۰۰۰	۰/۰۰۰	۰/۰۰۰	سطح معناداری (دوطرفه)	
** -۰/۷۱۲	** -۰/۶۹۸	** -۰/۷۱۲	** -۰/۷۲۱	ضریب همبستگی پیرسون	بعد خودآسیب‌زا
۰/۰۰۰	۰/۰۰۰	۰/۰۰۰	۰/۰۰۰	سطح معناداری (دوطرفه)	
** -۰/۴۴۰	** -۰/۳۶۸	** -۰/۴۴۰	** -۰/۴۲۷	ضریب همبستگی پیرسون	بعد دگرآسیب‌زا
۰/۰۰۰	۰/۰۰۰	۰/۰۱۷	۰/۰۰۰	سطح معناداری (دوطرفه)	

خواهند داشت (ابعاد این دو متغیر نیز در جدول مشخص شده است و بین تمامی ابعاد رابطه معکوس و معنادار وجود دارد؛ نکته تأمل‌شدنی ضریب بیشتر بین بعد خودآسیب‌زا با سرمایه فرهنگی در مقایسه با بعد دیگر آسیب‌زاست، یعنی وجود سرمایه فرهنگی حتی بعد فردی این رفتار را تحت تأثیر خود قرار می‌دهد).

فرضیه ۳- بین میزان سرمایه نمادین خانواده و میزان گرایش به رفتار پرخطر رابطه وجود دارد

براساس جدول (۶)، بین متغیر میزان سرمایه فرهنگی خانواده و میزان گرایش به رفتار پرخطر، رابطه معکوس و معنادار وجود دارد ($\text{Sig} = -0/7647$)، ضریب همبستگی ($= 0/000$) و فرضیه پژوهش تأیید می‌شود؛ یعنی هرچه میزان سرمایه فرهنگی خانواده بیشتر باشد، احتمال گرایش به رفتار پرخطر برای فرزند خانواده کمتر خواهد بود و بالعکس و همچنین هرچه این مقدار سرمایه در بین اعضای خانواده کمتر باشد، دانش‌آموزان احتمال رفتار پرخطری

جدول ۷- آزمون همبستگی پیرسون بین میزان سرمایه نمادین خانواده و میزان گرایش به رفتار پرخطر دانش‌آموزان

Table 7- Pearson's correlation test between the amount of symbolic capital of the family and the amount of students' tendency towards risky behavior

بعد اقتصادی	بعد فرهنگی	بعد اجتماعی	سرمایه نمادین		
-0/034	-0/001	-0/064	-0/035	ضریب همبستگی پیرسون	گرایش به رفتار پرخطر دانش‌آموزان
0/532	0/987	0/236	0/517	سطح معناداری (دوطرفه)	
-0/017	0/017	-0/050	-0/018	ضریب همبستگی پیرسون	بعد خودآسیب‌زا
0/755	0/757	0/359	0/742	سطح معناداری (دوطرفه)	
-0/044	-0/019	-0/065	-0/046	ضریب همبستگی پیرسون	بعد دگرآسیب‌زا
0/416	0/724	0/229	-0/402	سطح معناداری (دوطرفه)	

این دو متغیر نیز در جدول مشخص شده است و بین تمامی ابعاد رابطه معنادار به دست نیامد).

فرضیه ۴- بین میزان سرمایه اقتصادی خانواده و میزان گرایش به رفتار پرخطر رابطه وجود دارد.

براساس جدول (۷)، بین متغیر میزان سرمایه نمادین خانواده و میزان گرایش به رفتار پرخطر دانش‌آموزان رابطه معکوس و معنادار وجود ندارد ($\text{Sig} = 0/517$)، ضریب همبستگی ($= -0/035$) و فرضیه پژوهش تأیید نمی‌شود (ابعاد

جدول ۸- آزمون همبستگی پیرسون بین میزان سرمایه اقتصادی خانواده و میزان گرایش به رفتار پرخطر دانش‌آموزان

Table 8- Pearson's correlation test between the amount of family's economic capital and the amount of students' tendency towards risky behavior

بعد موقعیتی	بعد نگرشی	سرمایه اقتصادی		
** -0/675	** -0/688	** -0/687	ضریب همبستگی پیرسون	گرایش به رفتار پرخطر دانش‌آموزان
0/000	0/000	0/000	سطح معناداری (دوطرفه)	
** -0/742	** -0/750	** -0/751	ضریب همبستگی پیرسون	بعد خودآسیب‌زا
0/000	0/000	0/000	سطح معناداری (دوطرفه)	
** -0/457	** -0/473	** -0/468	ضریب همبستگی پیرسون	بعد دگرآسیب‌زا
0/000	0/000	0/000	سطح معناداری (دوطرفه)	

رابطه معکوس و معنادار وجود دارد؛ نکته تأمل‌شدنی ضریب بیشتر بین بعد خودآسیب‌زا با سرمایه اقتصادی در مقایسه با بعد دیگر آسیب‌زاست؛ یعنی وجود سرمایه اقتصادی حتی بعد فردی این رفتار را تحت تأثیر خود قرار می‌دهد).

فرضیات فرعی: میزان گرایش به رفتار پرخطر برحسب ویژگی‌های (متغیرها) زمینه‌ای (جنس، نوع شاخه تحصیلی (نظری-فنی) نوع محل سکونت (شهر-روستا)، متفاوت است فرضیه فرعی ۵-۱: میزان گرایش به رفتار پرخطر برحسب جنس متفاوت است.

براساس جدول (۸)، بین متغیر میزان سرمایه اقتصادی خانواده و میزان گرایش به رفتار پرخطر رابطه معکوس و معنادار وجود دارد (Sig=۰/۰۰۰، ضریب همبستگی = -۰/۶۸۷) و فرضیه پژوهش تأیید می‌شود؛ یعنی هرچه سرمایه اقتصادی خانواده بیشتر باشد، احتمال گرایش به رفتار پرخطر برای فرزند خانواده کمتر خواهد بود و بالعکس و همچنین هرچه این مقدار سرمایه در بین اعضای خانواده کمتر باشد، دانش‌آموزان احتمال رفتار پرخطری خواهند داشت (ابعاد این دو متغیر نیز در جدول مشخص شده است و بین تمامی ابعاد

جدول ۹- جدول آمار توصیفی آزمون (T-test) میزان گرایش به رفتار پرخطر و ابعاد آن برحسب جنسیت

Table 9- Descriptive statistics of the test (T-test) on the degree of tendency towards risky behavior and its dimensions according to gender

جنس	تعداد	میانگین	انحراف معیار	انحراف میانگین
زن	۱۶۷	۲/۱۷	۰/۴۸۱	۰/۰۳۷۲
مرد	۱۷۳	۳/۴۳	۰/۹۳۶	۰/۰۷۱۲
زن	۱۶۷	۲/۴۵	۰/۶۴۷	۰/۰۵۰۱
مرد	۱۷۳	۳/۶۶	۰/۹۴۹	۰/۰۷۲۱
زن	۱۶۷	۱/۸۸	۰/۴۸۲	۰/۰۳۷۳
مرد	۱۷۳	۳/۱۹	۱/۱۴۳	۰/۰۸۶۹

جدول ۱۰- جدول آزمون (T-test) میزان گرایش به رفتار پرخطر و ابعاد آن برحسب جنسیت

Table 10- T-test of tendency towards risky behavior and its dimensions according to gender

T	درجه آزادی	سطح معناداری دوطرفه	تفاوت میانگین
-۱۵/۴۹	۳۳۸	۰/۰۰۰	-۱/۲۵
-۱۵/۶۵	۲۵۸/۹۸	۰/۰۰۰	-۱/۲۵
-۱۳/۶۴	۳۳۸	۰/۰۰۰	-۱/۲۰
-۱۳/۷۲	۳۰۴/۵۱	۰/۰۰۰	-۱/۲۰
-۱۳/۶۹	۳۳۸	۰/۰۰۰	-۱/۳۱
-۱۳/۸۶	۲۳۳/۲۱	۰/۰۰۰	-۱/۳۱

گرایش به رفتار پرخطر برحسب جنس متفاوت است و این میانگین در بین زنان = ۲/۱۷ و مردان = ۳/۴۳ بوده و حاکی از آن است که این مسئله در بین پسران شدت بیشتری دارد.

همچنین برای روشن‌تر شدن تفاوت میانگین میزان گرایش به رفتار پرخطر در بین زنان و مردان پاسخگو نیز،

برای آزمون تفاوت میانگین میزان گرایش به رفتار پرخطر برحسب جنسیت، از آزمون دونمونه‌ای مستقل (T-test) (جدول ۹ و ۱۰) استفاده شد که در واقع بیانگر تفاوت میانگین است. با توجه به (سطح معنی‌داری = ۰/۰۰۰) می‌توان نتیجه گرفت واریانس درون‌گروهی و بین‌گروهی، میانگین میزان

ابعاد این متغیر بررسی شد. در بعد خودآسیب‌زا زنان با میانگین=۲/۴۵ و مردان با میانگین=۳/۶۶ و بعد دگرآسیب‌زا زنان با میانگین=۱/۸۸ و مردان با میانگین=۳/۱۹ هستند.

جدول ۱۱- جدول آمار توصیفی آزمون (T-test) میزان گرایش به رفتار پرخطر و ابعاد آن برحسب نوع شاخه تحصیلی

Table 11- Descriptive statistics of the test (T-test) of the degree of tendency towards risky behavior and its dimensions according to the type of study branch

نوع مدرسه	تعداد	میانگین	انحراف معیار	انحراف میانگین
دبیرستان	۲۸۶	۲/۷۴	۰/۹۱۶	۰/۰۵۴
هنرستان	۵۴	۳/۱۸	۱/۱۹۶	۰/۱۶۲
دبیرستان	۲۸۶	۳/۰۱	۰/۹۸۱	۰/۰۵۸
هنرستان	۵۴	۳/۳۷	۱/۱۳۱	۰/۱۵۳
دبیرستان	۲۸۶	۲/۴۷	۱/۰۲۹	۰/۰۶۰
هنرستان	۵۴	۲/۹۸	۱/۳۴۳	۰/۱۸۲

جدول ۱۲- جدول آزمون (T-test) میزان گرایش به رفتار پرخطر و ابعاد آن برحسب نوع شاخه تحصیلی

Table 12- T-test of tendency towards risky behavior and its dimensions according to the type of study branch

تفاوت میانگین	سطح معناداری دوطرفه	آزادی درج G	T	نوع مدرسه
-۰/۴۳۷	۰/۰۰۲	۳۳۸	-۳/۰۴	های برابر و ایانس
-۰/۴۳۷	۰/۰۱۳	۶۵/۲۵۹	-۲/۵۴	های نابرابر و ایانس
-۳۶۰	۰/۰۱۶	۳۳۸	-۲/۴۱	های برابر و ایانس
-۰/۳۶۰	۰/۰۳۲	۶۸/۸۶	-۲/۱۸	های نابرابر و ایانس
-۰/۵۱۴	۰/۰۰۲	۳۳۸	-۳/۱۹	های برابر و ایانس
-۰/۵۱۴	۰/۰۱۰	۶۵/۲۵	-۲/۶۶	های نابرابر و ایانس

همچنین برای روشن‌تر شدن تفاوت میانگین میزان گرایش به رفتار پرخطر در بین دبیرستانی‌ها و هنرستانی‌ها نیز، ابعاد این متغیر بررسی شد. در بعد خودآسیب‌زا دبیرستانی‌ها با میانگین=۳/۰۱ و هنرستانی‌ها با میانگین=۳/۳۷ و بعد دگرآسیب‌زا دبیرستانی‌ها با میانگین=۲/۴۷ و هنرستانی‌ها با میانگین=۲/۹۸ است.

فرضیه ۵-۳: میزان گرایش به رفتار پرخطر برحسب نوع محل سکونت (شهر-روستا) متفاوت است.

برای آزمون تفاوت میانگین میزان گرایش به رفتار پرخطر برحسب نوع شاخه تحصیلی، از آزمون دونمونه‌ای مستقل (T-test) (جدول ۱۱ و ۱۲) استفاده شد که در واقع بیانگر تفاوت میانگین است. با توجه به (سطح معنی‌داری=۰/۰۰۲) می‌توان نتیجه گرفت واریانس درون‌گروهی و بین‌گروهی میانگین میزان گرایش به رفتار پرخطر برحسب نوع شاخه تحصیلی متفاوت است و این میانگین در بین دبیرستانی‌ها=۲/۷۴ و هنرستانی‌ها=۳/۱۸ بوده و حاکی از آن است که این مسئله در بین دانش‌آموزان هنرستانی شدت بیشتری دارد.

جدول ۱۳- جدول آمار توصیفی آزمون (T-test) میزان گرایش به رفتار پرخطر و ابعاد آن برحسب نوع محل سکونت

Table 13- Descriptive statistics of the T-test, the degree of tendency towards risky behavior and its dimensions according to the type of residence

انحراف میانگین	انحراف معیار	میانگین	تعداد	نوع محل سکونت	رفتار پرخطر
۰/۱۵۵	۱/۰۵۵	۳/۴۷	۲۹۴	شهر	رفتار پرخطر
۰/۰۵۳۹	۰/۹۲۵	۲/۷۰	۴۶	روستا	
۰/۱۵۵	۱/۰۵۵	۳/۸۰	۲۹۴	شهر	خودآسیب‌زا
۰/۰۵۵	۰/۹۵۸	۲/۹۵	۴۶	روستا	
۰/۱۷۵	۱/۱۸۸	۳/۱۴	۲۹۴	شهر	دگرآسیب‌زا
۰/۰۶۱	۱/۰۵۷	۲/۴۶	۴۶	روستا	

جدول ۱۴- جدول آزمون (T-test) میزان گرایش به رفتار پرخطر و ابعاد آن برحسب نوع محل سکونت

Table 14- T-test of tendency towards risky behavior and its dimensions according to the type of residence

تفاوت میانگین	سطح معناداری دوطرفه	درجه آزادی	T	وایانس‌های برابر	رفتار پرخطر
-۰/۷۶۳	۰/۰۰۰	۳۳۸	-۵/۱۰	وایانس‌های برابر	رفتار پرخطر
-۰/۷۶۳	۰/۰۰۰	۵۶/۳۶	-۴/۶۳	وایانس‌های نابرابر	
-۰/۸۴۷	۰/۰۰۰	۳۳۸	-۵/۵۰	وایانس‌های برابر	خودآسیب‌زا
-۰/۸۴۷	۰/۰۰۰	۵۷/۲۳	-۵/۱۲	وایانس‌های نابرابر	
-۰/۶۷۹	۰/۰۰۰	۳۳۸	-۳/۹۸	وایانس‌های برابر	دگرآسیب‌زا
-۰/۶۷۹	۰/۰۰۱	۵۶/۷۰	-۳/۶۵	وایانس‌های نابرابر	

رفتار پرخطر برابر $R=0/80$ و ضریب تعیین برابر با $R^2=0/64$ به دست آمد و بیانگر آن است که حدود $0/64$ از واریانس متغیر رفتار پرخطر توسط متغیرهای مستقل موجود در مدل رگرسیونی تبیین شده است. همچنین آماره دوربین واتسون^۱ با $2-4 < 1/84$ حاکی از استقلال متغیرها از یکدیگر است

^۱یکی از مفروضاتی که در رگرسیون مدنظر قرار می‌گیرد، استقلال خطاها (تفاوت بین مقادیر واقعی و مقادیر پیش‌بینی شده از طریق معادله رگرسیون) از یکدیگر است. در صورتی که فرضیه استقلال خطاها رد شود و خطاها با یکدیگر همبستگی داشته باشند، امکان استفاده از رگرسیون وجود ندارد. به منظور بررسی استقلال مشاهدات (استقلال مقادیر باقی‌مانده یا خطاها) از یکدیگر از آزمون دوربین-واتسون استفاده می‌شود. آماره دوربین-واتسون یک آماره آزمون است که برای بررسی وجود خود همبستگی (رابطه بین مقادیر که با تأخیر زمانی مشخص از یکدیگر جدا شده‌اند) بین باقی‌مانده‌ها در تحلیل رگرسیون استفاده می‌شود. مقدار این آماره همواره بین ۰ تا ۴ قرار می‌گیرد. در تحلیل رگرسیون به خصوص زمانی که متغیرها در طول یک فاصله زمانی مطالعه می‌شوند، ممکن است تغییر داده‌ها در طول زمان از الگوی خاصی پیروی کند. برای تشخیص این الگو از آزمون دوربین واتسون استفاده می‌شود. آماره دوربین واتسون بین ۰ تا ۴ است. اگر بین باقی‌مانده‌ها همبستگی متوالی وجود نداشته باشد، مقدار این آماره باید به ۲ نزدیک باشد. اگر به صفر نزدیک باشد، نشان‌دهنده همبستگی مثبت و اگر به ۴ نزدیک باشد، نشان‌دهنده همبستگی منفی است. در مجموع اگر این آماره بین $1/5$ تا $2/5$ باشد، جای نگرانی نیست.

برای آزمون تفاوت میانگین میزان گرایش به رفتار پرخطر برحسب نوع محل سکونت، از آزمون دونمونه‌ای مستقل (T-test) (جدول ۱۳ و ۱۴) استفاده شد که در واقع بیانگر تفاوت میانگین است. با توجه به (سطح معنی‌داری = $0/000$) می‌توان نتیجه گرفت واریانس درون‌گروهی و بین‌گروهی میانگین میزان گرایش به رفتار پرخطر برحسب نوع محل سکونت متفاوت است و این میانگین در بین شهر = $3/47$ و روستا = $2/70$ بوده و حاکی از آن است که این مسئله در بین دانش‌آموزان شهری شدت بیشتری دارد. همچنین برای روشن‌تر شدن تفاوت میانگین میزان گرایش به رفتار پرخطر در بین شهر و روستا نیز ابعاد این متغیر بررسی شد. در بعد خودآسیب‌زا شهر با میانگین = $3/80$ و روستا با میانگین = $2/95$ و بعد دگرآسیب‌زا شهر با میانگین = $3/14$ و روستا با میانگین = $2/46$ است.

تحلیل رگرسیونی

با استفاده از تحلیل رگرسیون با وارد کردن ۷ متغیر مستقل بر متغیر وابسته، ضریب همبستگی چندگانه آنها با گرایش به

(جدول ۱۵ و ۱۸). ضریب معناداری در جدول (۱۵) نشان می‌دهد با $p \leq 0.05$ می‌توان نتایج تحقیق را به جامعه آماری تعمیم داد.

جدول ۱۵- خلاصه مدل رگرسیون متغیرهای پژوهش

Table 15- Summary of the regression model of research variables

مقدار R	R ² مقدار	تعدیل شده R ² مقدار	خطای برآورد استاندارد	دوربین-واتسون
۰/۸۰۱	۰/۶۴۲	۰/۶۳۴	۰/۵۳۵۵۴	۱/۸۴۲

جدول ۱۶- تحلیل واریانس برای آزمون معناداری شکل رگرسیونی (برآورد واریانس)

Table 16- Analysis of variance for the significance test of the regression form (variance estimation)

کل	مجموع مجذورات	درجه آزادی (df)	میانگین مجذورات	کمیت (F)	سطح معنی‌داری (sig)
مجموع مجذورات رگرسیون	۱۷۰/۴۸۷	۷	۲۴/۳۵۵	۸۴/۹۱۹	۰/۰۰۰
مجموع مجذورات باقی مانده	۹۵/۲۱۹	۳۳۲	۰/۲۸۷	—	—
مجموع مجذورات کل	۲۶۵/۷۰۶	۳۳۹	—	—	—

همچنین جدول (۱۶) نشان می‌دهد از بین متغیرهای مستقل، متغیر جنس با $\beta = 0.395$ ، و سرمایه اقتصادی با $\beta = -0.328$ بیشترین تأثیر و به ترتیب متغیر نوع محل سکونت با $\beta = 0.202$ ، سرمایه فرهنگی با $\beta = -0.133$ ، سرمایه اجتماعی با $\beta = -0.133$ نوع شاخه تحصیلی با $\beta = 0.104$ ، و سرمایه نمادین با $\beta = 0.006$ در تبیین متغیر وابسته تأثیر داشته‌اند.

جدول ۱۷- ضرایب رگرسیون متغیرهای پژوهش

Table 17- Regression coefficients of research variables

Sig	T	ضریب زاویه			فرضیات تحقیق
		ضریب استاندارد	رگرسیون	B	
		β	انحراف معیار		
۰/۰۰۰	۷/۶۴۰		۰/۲۴۶	۱/۸۳۰	مقدار ثابت
۰/۶۸۴	-۰/۴۰۷	-۰/۰۱۹	۰/۰۳۴	-۰/۰۱۴	سرمایه اجتماعی
۰/۰۲۴	-۲/۲۶۲	-۰/۱۳۳	۰/۰۴۴	-۰/۱۰۰	سرمایه فرهنگی
۰/۹۷۷	-۰/۰۲۹	-۰/۰۰۱	۰/۰۳۳	-۰/۰۰۱	سرمایه نمادین
۰/۰۰۰	-۵/۵۷۹	-۰/۳۲۸	۰/۰۳۶	-۰/۲۰۱	سرمایه اقتصادی
۰/۰۰۰	۱۰/۰۱۲	۰/۳۹۵	۰/۰۷۰	۰/۶۹۹	جنس
۰/۰۰۲	۳/۱۲۶	۰/۱۰۴	۰/۰۸۱	۰/۲۵۲	نوع شاخه تحصیلی
۰/۰۰۰	۵/۹۷۱	۰/۲۰۲	۰/۰۸۷	۰/۵۲۲	نوع محل سکونت

جدول ۱۸- آماره‌های باقی مانده آزمون دوربین-واتسون

Table 18- Durbin-Watson test residual statistics

تعداد	انحراف استاندارد	میانگین	بیشینه	کمینه	
۳۴۰	۰/۷۰۹۱۶	۲/۹۰۹۵	۴/۴۰۵۱	۱/۴۲۱۲	ارزش پیش بینی شده
۳۴۰	۰/۵۲۹۹۸	۰/۰۰۰۰	۱/۵۴۱۵۲	-۱/۴۱۴۵۶	باقی مانده
۳۴۰	۱/۰۰۰	۰/۰۰۰	۲/۱۰۹	-۲/۰۹۹	استاندارد ارزش پیش بینی شده
۳۴۰	۰/۹۹۰	۰/۰۰۰	۲/۸۷۸	-۲/۶۴۱	استاندارد باقی مانده

مدل تجربی تحقیق در قالب یک مدل معادله ساختاری

این قسمت از آزمون به اعتبار سازه‌ای (وسیله اندازه‌گیری) و آزمون نیکویی برازش ساختار مدنظر با استفاده از نرم‌افزار Amose با در اختیار داشتن داده‌های مربوط به متغیرهای برگرفته شده از فرضیه‌ها بررسی می‌شود. نرم‌افزار Amose یک برنامه کامپیوتری بسیار پیچیده و انعطاف‌پذیر است که با آن می‌توان انواع مختلف روابط متغیرها را تحلیل و مطالعه کرد. به تعبیر خاص‌تر، با Amose می‌توان روابط موجود (۱) متغیرهای پنهان با آشکار (۲) متغیرهای پنهان با پنهان را مطالعه کرد. دسته اول با عنوان (مدل اندازه‌گیری) و دسته دوم با عنوان (مدل ساختاری) بررسی می‌شود. متغیرهای

آشکار جلوه‌های مشاهده شده، متغیرهای پنهان تلقی می‌شوند، به سخن دیگر متغیرهای آشکار که مشاهده شده‌اند، به‌عنوان متغیرهای تجربی متغیرهای پنهان مشاهده نشده فرض می‌شوند (قاسمی، ۱۳۸۹). برای آنکه متغیرهای آشکار از متغیرهای پنهان متمایز باشند، در بیان تصویری مدل‌ها، متغیرهای آشکار با مستطیل و مدل‌های پنهان با بیضی نشان داده شده است. همان‌طور که مشاهده می‌شود، در شکل (۳) مدل تجربی تحقیق در قالب مدل معادله ساختاری ارائه شده است. با توجه به ضرایب معیارهای نیکویی و برازش مدل باید گفت، مدل تحقیق از برازش نسبتاً مناسبی برخوردار است و داده‌های جمع‌آوری شده از چارچوب نظری پژوهش حمایت می‌شوند.

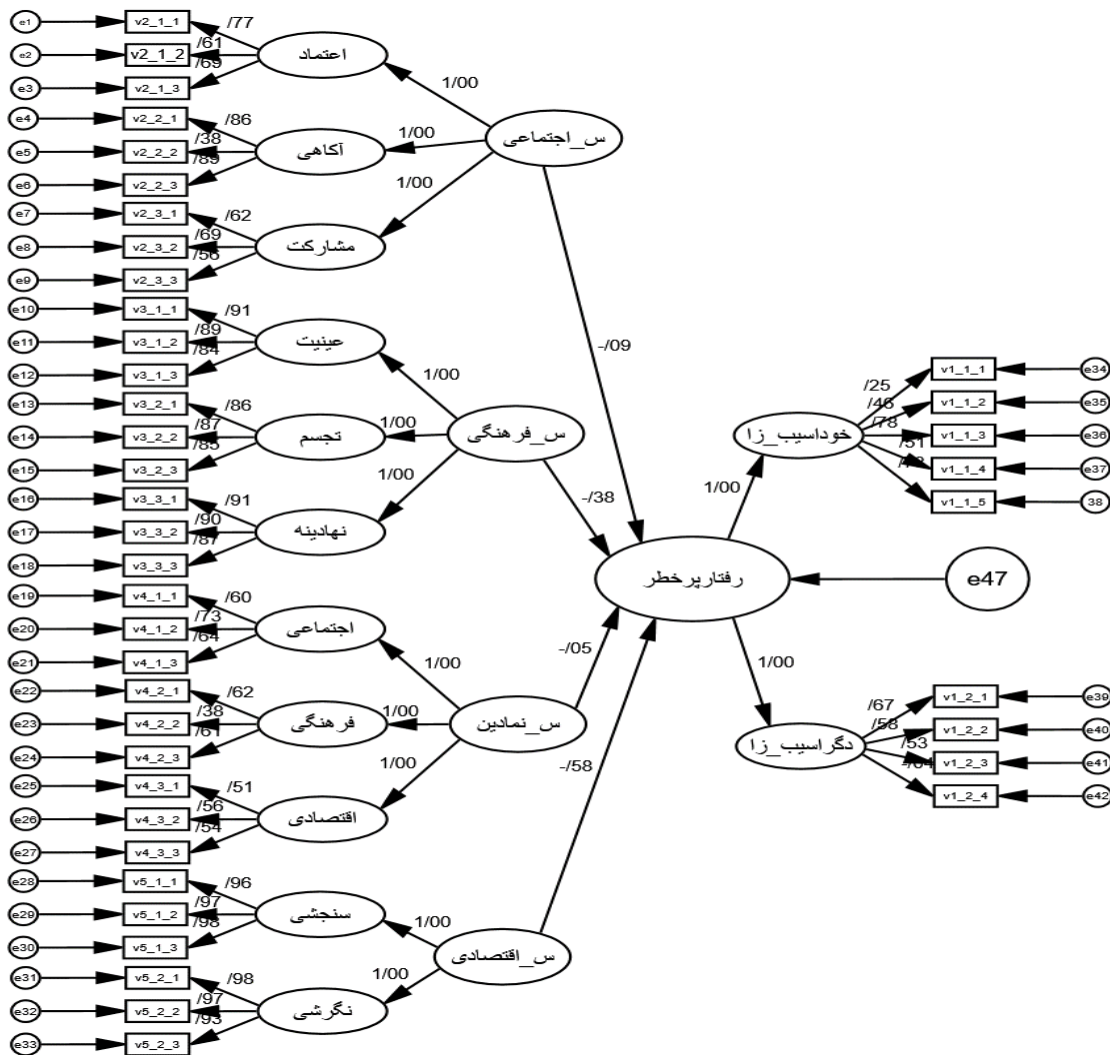

شکل ۲- ضرایب استاندارد (standard) مدل معادله ساختاری تحقیق

Fig 2- Standard coefficients of the structural equation model of the research

جدول ۱۹- معیارهای برازش مدل و تفسیر برازش پذیرفتنی

Table 19- Model fit criteria and acceptable fit interpretation

میزان حد پذیرش	میزان حاصل	تفسیر	سطح پذیرفتنی	معیار برازش مدل
پذیرفتنی	۱۳۷/۵۴	کای اسکور به دست آمده با کای اسکور جدول برای یک درجه آزادی مشخص مقایسه می‌شود.	مقدار کای اسکور جدول از ۵ تا ۱	کای اسکور (CMIN)
پذیرفتنی	۳/۴۱۷	مقدار کمتر از ۱ نشان‌دهنده ضعف برازش و مقدار بیشتر از ۵ منعکس‌کننده نیاز به بهبود است.	پذیرش شدنی، ولی بین ۲ تا ۳ خوب (نبود برازش) تا ۱ (برازش کامل)	کای اسکور نسبی (CMIN/DF)
پذیرفتنی	۰/۹۱	مقدار نزدیک به ۰/۹۵ منعکس‌کننده یک برازش مطلوب است.	کوچک‌تر از ۰/۱۰	نیکویی برازش (GFI)
پذیرفتنی	۰/۰۴۷	مقدار کمتر از ۰/۰۵ یک برازش خوب را نشان می‌دهد.	کوچک‌تر از ۱ تا ۱ (برازش کامل)	ریشه میانگین مربعات خطای برآورد (RMSEA)
تاحدی پذیرفتنی	۰/۸۶	تلاش می‌کند تا نقطه ضعف شاخص بنتل-بونت (NFI) در به حساب نیارودن جریمه شاخص برای افزودن پارامتر را مرتفع کند.	مقدار نزدیک به صفر	توکر لوئیس (TLI)
تاحدی پذیرفتنی	۰/۸۵	بر اساس مدل تدوین شده یا مفروض با مدل استقلال ماتریس باقی مانده برای مقایسه دو مدل متفاوت با داده‌های یکسان که کوچک‌تر بودن آن برای یک مدل در مقایسه با مدل دیگر یکی از معیارهای بهتر بودن آن مدل تلقی می‌شود.	مقدار نزدیک به صفر	شاخص تطبیقی IFI
پذیرفتنی	۰/۲۷	از حاصل ضرب نسبت اقتصاد مدل در شاخص برازش هنجار شده حاصل می‌شود.	بالاتر از ۰/۵۰ یا ۰/۶۰	RMR
پذیرفتنی	۰/۶۷	هرچه مدل به یک اشباع شده نزدیک‌تر باشد، بیشتر جریمه می‌شود.	بالاتر از ۰/۵۰ یا ۰/۶۰	شاخص برازش هنجار شده مقتصد (PNFI)
پذیرفتنی	۰/۶۱			شاخص برازش تطبیقی مقتصد (PGFI)

بحث و نتیجه

افسردگی و همچنین مصرف الکل در نوجوانان همراه است (Stevens-Watkins, and Rostosky, 2010).

نوجوانی از دوران‌های مهم و حساس زندگی هر فرد محسوب می‌شود. در این دوران، ابعاد هویتی فرد دچار تغییرات اساسی می‌شود. پس خانواده در این میان به‌عنوان نخستین و مهم‌ترین نهاد اجتماعی برای فرزندان، نقش برجسته و حائز اهمیتی دارد. می‌توان اذعان داشت، وجود ابعاد مختلف سرمایه‌های اجتماعی، فرهنگی، نمادین و... در بطن نهاد خانواده، موجب تکامل شخصیت بهنجار نوجوانان

نظم و تعادل در خانواده، رابطه معکوسی با روند بزهکاری دارد (صمدیان و نجفی توانا، ۱۳۹۷). روابط بین والدین و فرزند، از هم پاشیدگی خانواده و فقدان نظم و تعادل در خانواده و... در بزهکاری نوجوانان نقش مهمی دارند (اسماعیلی و همکاران، ۱۴۰۰).

پژوهش‌هایی که درباره گرایش به رفتار پرخطر نوجوانان و حمایت خانوادگی انجام شده است، نشان می‌دهد کاهش حمایت والدینی و انسجام خانوادگی با افزایش نشانگان

می‌شود. بر این اساس پژوهش حاضر درصدد بود تا رابطه سرمایه (اجتماعی، فرهنگی، نمادین، اقتصادی) خانواده و رفتارهای مخاطره‌آمیز (خودآسیب‌زا و دگرآسیب‌زا) دانش‌آموزان دختر و پسر دوره مقطع متوسطه دوم شهرستان الشتر را شناسایی کند. نتایج بخش توصیفی حاکی از آن است که میانگین نمره رفتار پرخطر در بین نمونه پاسخگویان کمتر از متوسط بوده است که با توجه به تغییرات ساختاری و فرهنگی سال‌های اخیر در این شهر، می‌توان نقش و حضور خانواده را نسبت به دیگر متغیرهای اجتماعی همچنان بااهمیت دید. در میانگین، نمره رفتار خودآسیب‌زا از رفتار دگرآسیب‌زا بیشتر بوده است که توجه بیشتر به مسائل روانی دانش‌آموزان از نظام آموزش و پرورش طلب می‌شود. میانگین سرمایه اجتماعی در حد متوسط و از بین مؤلفه‌ها به ترتیب نمره مشارکت، اعتماد و آگاهی با توجه به پیشینه سنتی و فرهنگی قوی اقوام لر در این منطقه دور از انتظار نبوده است و امید است این سرمایه همچنان در پیشبرد برنامه‌های توسعه این شهر استفاده شود. میانگین سرمایه فرهنگی کمتر از حد متوسط و از بین مؤلفه‌ها به ترتیب نمره تجسم‌یافته، عینیت‌یافته و نهادینه‌شده وجود دارد که در آن نیاز توجه بیشتر به ارتقای تحصیلی و توانمندی علمی خانواده‌ها احساس می‌شود. میانگین سرمایه نمادین کمتر از حد متوسط و مؤلفه‌ها به ترتیب اجتماعی، فرهنگی و اقتصادی است که در این مورد هم بحث توجه و تقویت ارزش‌های فرهنگی در خانواده و هم نظام آموزش و پرورش و سازمان‌های فرهنگی را می‌طلبد و میانگین سرمایه اقتصادی از حد وسط کمتر است و از بین مؤلفه‌ها نمره موقعیتی بیشتر از نمره نگرشی یا ارزش‌گذاری سرمایه اقتصادی خانواده توسط دانش‌آموز بوده است که با توجه به شرایط اقتصادی در حال حاضر کشور، تقویت زیرساخت‌های اقتصادی، اجتماعی و محرومیت‌زدایی در این منطقه، حائز اهمیت است. نکته درخور توجه این است: از بین سرمایه‌هایی که دانش‌آموزان برای خانواده خود ارزیابی کرده‌اند، سرمایه اجتماعی با بالاترین نمره در رتبه اول

و سپس به ترتیب سرمایه فرهنگی، اقتصادی و نمادین بوده است. در بخش استنباطی پژوهش، بین متغیر میزان سرمایه اجتماعی خانواده (سرمایه‌ای که بوردیو (۱۳۸۹) آن را در اثر عضویت و مشارکت کنشگران با شبکه‌های اجتماعی توصیف می‌کند، هیرشی (۱۹۹۰) زمینه ارتکاب جرم را تقویت پیوندهای اجتماعی می‌داند و نظریه کنترل اجتماعی نیز نظارت و پیوندهای جامعه را در کنترل افراد مجرم بااهمیت می‌شمارد) و میزان گرایش به رفتار پرخطر رابطه معکوس و معنادار وجود داشت که با پژوهش البرزی و دیگران (۱۳۹۸) نیازی و همکاران (۱۳۹۷)، پفیفر و همکاران (۲۰۱۷)، لوچ و همکاران (۲۰۱۵) و پینسکون و لیونس (۲۰۱۴) همخوانی دارد.

بین متغیر میزان سرمایه فرهنگی خانواده (که از نظر بوردیو (۱۳۸۹) مجموعه‌ای از توانمندی‌ها و عادت‌ها و طبع‌های فرهنگی از جمله زبان سلیقه یا ذوق و سبک زندگی افراد است و به مثابه دانشی است که افراد را قادر به تفسیر کدهای فرهنگی گوناگون می‌کند و بخشی از یک چارچوب تحلیل و بازتولید قدرت و امتیاز طبقاتی است که در فرایند تأثیر فرهنگ در نابرابری‌های اجتماعی مطرح شده است) و با توجه به نظریه فشار/آنومی مرتن (۱۹۸۳) که دو عنصر فرهنگ اجتماعی یعنی هنجارهای نهادی‌شده (ابزارهای مشروع) و اهداف فرهنگی را دارای اهمیت می‌داند و اعتقاد دارد زمانی که در جامعه، میان اهداف و ابزارها تناسبی وجود نداشته باشد، یعنی زمانی که فرصت‌ها برای افراد به دلیل موقعیت طبقه اجتماعی‌شان مسدود شده باشد، مشکلات فشار پدید می‌آیند و زمینه بزهکاری فرد را فراهم می‌آورد. نظریه خودکنترلی ارزیابی فرد از خطرات مجازات و خودکنترلی درونی را باعث کاهش گرایش به رفتار انحرافی می‌داند، نظریه بازدارندگی معتقد است، افزایش در میزان درک فرد از احتمال مجازات و شدت آن، احتمال بروز رفتار انحرافی را کاهش می‌دهد و نظریه یادگیری اجتماعی، رفتار انحرافی را

معتقد است، ارزش‌ها، ارتباطی تنگاتنگ با طبقه متوسط قرار دارد. بیشتر این ارزش‌های مشترک، بر اهدافی تأکید دارند که باعث به دست آوردن موفقیت می‌شوند؛ بنابراین موفقیت به خودی خود به یک هدف عمومی تأیید شده تبدیل می‌شود. فرصت‌ها برای رسیدن به اهداف بیشتر در دسترس طبقه متوسط است تا طبقه پایین و جوانان طبقه پایین شکلی از تضاد فرهنگی را تجربه می‌کنند که آن را وضعیت ناکامی می‌نامند؛ در نتیجه بسیاری از آنها وارد دارودسته‌های بزهکارانه‌ای می‌شوند که خرده فرهنگی خاص خودشان را دارند، یعنی در واقع هنجارهایش را از فرهنگ بزرگ‌تر می‌گیرد، اما آنها را وارونه می‌کند و میزان گرایش به رفتار پرخطر، رابطه معکوس و معنادار وجود دارد که با پژوهش نیازی و همکاران (۱۳۹۷)، پیفیر و همکاران، (۲۰۱۷)، پینسکون و لیونس (۲۰۱۴) همخوانی دارد.

در رابطه با متغیرهای زمینه‌ای تفاوت میانگین برحسب جنس، شاخه تحصیلی و نوع محل سکونت متفاوت بود؛ به طوری که این میانگین در بین پسران برحسب نوع شاخه، در بین دانش‌آموزان هنرستانی و برحسب محل سکونت در بین دانش‌آموزان شهری شدت بیشتری دارد.

همچنین برای روشن‌تر شدن تفاوت میانگین میزان گرایش به رفتار پرخطر در بین دبیرستانی‌ها و هنرستانی‌ها نیز، ابعاد این متغیر بررسی شد. در بعد خودآسیب‌زا دبیرستانی‌ها با میانگین $3/01$ و هنرستانی‌ها با میانگین $3/37$ و بعد دگرآسیب‌زا دبیرستانی‌ها با میانگین $2/47$ و هنرستانی‌ها با میانگین $2/98$ هستند.

همچنین در مدل رگرسیونی، با وارد کردن ۷ متغیر مستقل موجود در پژوهش، یعنی حدود $0/64$ درصد رفتار پرخطر را این عوامل تبیین می‌کنند که از بین متغیرهای مستقل، متغیر جنس و سرمایه اقتصادی، بیشترین تأثیر و به ترتیب متغیر نوع محل سکونت، سرمایه فرهنگی، سرمایه اجتماعی، نوع شاخه تحصیلی و سرمایه نمادین در تبیین متغیر وابسته تأثیر

آموختنی می‌داند که در فرآیند رابطه با دیگران، مخصوصاً دیگران مهم، والدین و دوستان، آموخته می‌شود) و میزان گرایش به رفتار پرخطر، رابطه معکوس و معنادار وجود دارد که با پژوهش پرتوی (۱۴۰۰)، قیصری و همکاران (۱۴۰۰)، احمدی و همکاران (۱۳۹۹)، البرزی و دیگران (۱۳۹۸)، عرب‌نژاد و همکاران (۱۳۹۷)، نیازی و همکاران (۱۳۹۷)، پیفیر و همکاران (۲۰۱۷) و گانیسه و همکاران (۲۰۱۵) همخوانی دارد، ولی با پژوهش پینکستون و لیونس (۲۰۱۴) همخوانی ندارد که به نبود رابطه بین این دو متغیر اشاره می‌کند.

بین متغیر میزان سرمایه نمادین خانواده (که از نظر بوردیو (۱۳۸۹) مجموعه ابزارهای نمادین، حیثیت، احترام و قابلیت‌های فردی در رفتارهایی اند که فرد در اختیار دارد و به معنای توانایی مشروعیت‌دادن، تعریف‌کردن و ارزش‌گذاران است) و نظریه فشار انومی که معتقد است زمانی که توانایی حفظ توازن میان اهداف فرهنگی و ابزارها وجود نداشته باشد، میزان رفتارهای انحرافی بیشتر می‌شود، میزان گرایش به رفتار پرخطر دانش‌آموزان رابطه غیرمستقیم و معنادار وجود ندارد و با پژوهش نیازی و همکاران (۱۳۹۷) و پیفیر و همکاران (۲۰۱۷) همخوانی ندارد که به رابطه معکوس و معنادار بین این دو متغیر رسیده‌اند.

بین متغیر میزان سرمایه اقتصادی خانواده (یعنی ثروت و پولی که هر کنشگر اجتماعی در دست دارد و شامل درآمدها و بقیه انواع منابع مالی است که در قالب مالکیت جلوه نهادی پیدا می‌کند، بوردیو (۱۳۸۹) دیگر سرمایه‌ها را در رابطه تنگاتنگ با سرمایه اقتصادی تعریف می‌کند). نظریه فشار مرتن (۱۹۸۳) و توسعه نظریه انومی دورکیم (۱۹۸۴) بیان می‌کند وقتی به اهداف زندگی مانند توفیق مالی تأکید فراوانی شود، راه‌های دستیابی به آن اهداف مسدود باشد و افراد به دلیل موقعیت طبقه اجتماعی‌شان موفق به کسب آن نشده باشند، مشکلات فشار پدید می‌یابد و نظریه کوهن (۱۹۹۵)

داشته‌اند.

و در نهایت با مدل‌سازی معادله ساختاری می‌توان صحت داده‌ها و انطباق آن با مدل تحقیق را تأیید کرد.

پیشنهادها

با توجه به نتایج حاصل از پژوهش، باید پیشنهادهای زیر بیان شود:

استفاده از ظرفیت سرمایه اجتماعی در شهرستان‌ها و روستاها در جهت پیشبرد اهداف فرهنگی و آموزشی و نه صرفاً اهداف سیاسی و ساختاری؛

پرورش و تقویت سرمایه فرهنگی از طریق آگاهی‌بخشی به والدین در قالب برنامه‌های آموزشی - تفریحی، بازدید از اماکن تاریخی - فرهنگی و ... به صورت رایگان و یا بسیار کم‌هزینه توسط نظام رسمی آموزش و پرورش و نهادهایی متولی امر فرهنگ، همچون اداره ورزش و جوانان، کانون‌های فرهنگی، سازمان فرهنگی تفریحی - شهرداری و ...؛

آموزش و ترویج مهارت‌های زندگی به‌ویژه قدرت نه‌گفتن در کتب درسی و برنامه‌های آموزشی؛

تقویت زیرساخت‌های اقتصادی مناطق محروم و استفاده از پتانسیل‌های طبیعی و انسانی برای ایجاد اشتغال و جذب گردشگر برای رونق بخشی اقتصادی و رفع نگرانی‌های مالی خانواده‌ها.

تشکر و قدردانی

از مجموعه عوامل آموزش و پرورش شهرستان الشتر که برای پرکردن پرسش‌نامه ما را همراهی کردند، کمال تشکر و قدردانی داریم.

منابع فارسی

احمدی، ح. (۱۳۸۸). *جامعه‌شناسی انحرافات*، تهران: انتشارات سمت.

احمدی، آ.؛ صابری، س. م.؛ پورنقاش تهرانی، س. س. و ارجمندنیا، ع. (۱۳۹۹). تأثیر عملکرد خانواده بر بروز بزهکاری در نوجوانان کانون اصلاح و تربیت شهر تهران. *دانش و پژوهش در روان‌شناسی کاربردی*، ۲۱(۴)، ۱۰۲-۹۵.

افشاری، ع.؛ برزگری، ا. و اسماعیلی، ا. (۱۳۹۶). بررسی شیوع رفتارهای پرخطر در دانشجویان براساس متغیرهای جمعیت‌شناختی. *ایده‌های نوین روان‌شناسی*، ۱(۴)، ۲۹-۴۲.

البرزی، ص.؛ موحد، م.؛ احمدی، ع. و طبعی، م. (۱۳۹۸). مطالعه رفتارهای پرخطر جنسی و عوامل اجتماعی و فرهنگی مرتبط با آن در میان جوانان شهر شیراز. *مطالعات جمعیتی*، ۲(۵)، ۱۵۷-۱۸۴.

اسماعیلی، ا. ر.؛ مال میر، آ. و لنجایی، و. (۱۴۰۰). بررسی تأثیر جو مدرسه بر بزهکاری و رفتارهای انحرافی آنها. *آموزش در علوم انتظامی*، ۹(۳۴)، ۱۶۱-۱۸۲.

بوستانی، د. (۱۳۹۰). سرمایه اجتماعی و رفتار پرخطر: نمونه مورد مطالعه: دانش‌آموزان دبیرستانی شهر کرمان. *علوم اجتماعی دانشکده ادبیات و علوم انسانی دانشگاه فردوسی مشهد*، ۹(۱)، ۳۱-۱.

بورديو، پ. (۱۳۸۴). *شکل‌های سرمایه، در سرمایه اجتماعی: اعتماد، دموکراسی و توسعه، گردآوری: کیان تاجبخش، ترجمه افشین خاکباز و حسن پویان*، تهران: نشر شیرازه.

بورديو، پ. (۱۳۸۹). *شکل‌های سرمایه: سرمایه اجتماعی: اعتماد، دموکراسی و توسعه، ترجمه حسن پویان و افشین خاکباز*، تهران: نشر شیرازه.

بون ویتز، پ. (۱۳۹۱). *درس‌هایی از جامعه‌شناسی پیر بورديو*، ترجمه جهانگیر جهانگیری و حسن پورسفر، تهران: نشر آگه.

پرتوی، ل. (۱۴۰۰). بروز رفتارهای پرخطر با تأکید بر کیفیت زندگی در میان نوجوانان و جوانان. *رفاه اجتماعی*، ۲۱(۸۱)، ۱۹۵-۲۴۰.

- جنکینز، ر. (۱۳۸۵). پیر بردیو، ترجمه لیلا جوافشانی، حسن چاوشیان، تهران: نشر نی.
- جعفری، ق. (۱۳۸۹). *مطالعات جامعه‌شناختی سهم عوامل ساختاری و یادگیری اجتماعی در بزهکاری نوجوانان در شهر تبریز (مطالعه موردی مناطق حاشیه‌نشین)*. پایان‌نامه کارشناسی ارشد پژوهش علوم اجتماعی، دانشگاه تبریز، دانشکده علوم انسانی و اجتماعی.
- رحیمی، ح. و آقابابایی، ر. (۱۳۹۲). رابطه سرمایه اجتماعی با بهبود کیفیت محیط کار از دیدگاه اعضای هیئت علمی دانشگاه کاشان. *رفاه اجتماعی*، ۱۴ (۵۵)، ۱۹۹-۲۲۵.
- سلیمان‌نژاد، م؛ نیازی، م. و سلیمان‌نژاد، ط. (۱۴۰۱). بررسی پابندی دینی و گرایش به رفتارهای پرخطر (مورد مطالعه: نوجوانان و جوانان شهر شیراز). *اسلام و مطالعات اجتماعی*، ۱۰ (۱)، ۲۱۲-۱۸۳.
- شامپاین، پ. (۱۳۹۳). پی‌یر بردیو، ترجمه ناهید مؤید حکمت، تهران: انتشارات پژوهشگاه علوم انسانی و مطالعات فرهنگی.
- صمدیان، ل. و نجفی توانا، ع. (۱۳۹۷). عوامل مؤثر بر پیشگیری از بزهکاری اطفال با رویکرد مدرسه‌مدار در سیاست جنایی ایران، اولین همایش ملی جهانی سازی حقوق کودکان و نوجوانان از دیدگاه حقوقی و روان‌شناسی، مشهد: مؤسسه آموزش عالی حکیم نظامی قوچان.
- صالحی امیری، س. ر. و سپهرنیا، ر. (۱۳۹۴). *الگوی ارتقای سرمایه فرهنگی در ایران*، تهران: انتشارات ققنوس.
- عاطفی‌فر، ح؛ آقاجانی مرسا، ح. و محسنی تبریزی، ع. (۱۴۰۱). تحلیل الگوهای مداخلات پیشگیری از رفتارهای پرخطر در خانواده. *رفاه اجتماعی*، ۲۲ (۸۵)، ۱۸۱-۲۱۹.
- عرب‌نژاد، ش؛ مفاخری، ع. و رنجبر، م. (۱۳۹۷). نقش انسجام خانواده و خودارزشمندی در پیش‌بینی گرایش به رفتارهای پرخطر در دانش‌آموزان در مقطع متوسطه اول.
- مطالعات روان‌شناختی، ۱۴ (۱)، ۱۴۷-۱۶۳.
- عنبری، ا؛ اکبری، ب؛ صادقی، ع. و مافی، م. (۱۴۰۱). روابط ساختاری کارکرد خانواده و رفتارهای پرخطر نوجوانان با نقش واسطه‌ای کیفیت زندگی در مدرسه. *مطالعات ناتوانی*، ۱۲، ۱-۱۰.
- علی‌وردی‌نیا، ا. و شهریاری یانه‌سری، ن. (۱۳۹۶). بررسی رفتار انحرافی دانشجویان: ارزیابی توان نظریه‌های کلاسیک فشار و کنترل. *جامعه پژوهی فرهنگی*، پژوهشگاه علوم انسانی و مطالعات فرهنگی، ۱ (۲)، ۸۹-۱۱۴.
- فیلد، ج. (۱۳۹۲). *سرمایه اجتماعی*، ترجمه غلامرضا غفاری و حسین رضائی، تهران: انتشارات کویر.
- قاسمی، و. (۱۳۸۹). *مدل‌سازی معادله ساختاری در پژوهش‌های اجتماعی با کاربرد Amos graphics*، تهران: انتشارات جامعه‌شناسان.
- قیصری، ز؛ صاحب‌دل، ح. و ابراهیم‌پور، م. (۱۴۰۰). مطالعه کیفی عوامل زمینه‌ساز خانوادگی و آموزشی رفتار پرخطر مصرف مواد در دانش‌آموزان. *اعتیاد پژوهشی*، ۱۵ (۶۲)، ۲۲۵-۲۴۴.
- قزایی، ح؛ حسینی آهنگری، س. ع؛ جهانیان، ر؛ ابراهیم اوغلی، ر. و غلامی، ا. (۱۴۰۱). بررسی ارتباط بین انس با قرآن و میزان بروز رفتارهای پرخطر در دانشجویان دانشگاه‌های علوم پزشکی همدان و تبریز در سال ۱۴۰۱. *سبک زندگی اسلامی با محوریت سلامت*، ۶ (۴)، ۱۲۹-۱۳۷.
- کوزر، ل. و روزنبرگ، ب. (۱۳۸۷). *نظریه‌های بنیادین جامعه‌شناختی*، ترجمه فرهنگ ارشاد، تهران: انتشارات نشر نی.
- لوسانی، ز؛ ابوالمعالی الحسینی، خ. و امامی‌پور، س. (۱۴۰۱). اثربخشی آموزش مهارت‌های شناختی-اجتماعی بر ساختار انگیزشی دانش‌آموزان با گرایش به رفتارهای پرخطر. *پژوهش‌های کاربردی روان‌شناختی*، ۱۳ (۳)، ۱۶۱-۱۷۹.

وینفری، ت.ا. (۱۳۸۸). *نظریه‌های جرم‌شناسی*، ترجمه سیدرضا افتخاری، گناباد، مرندیز: دانشگاه آزاد اسلامی. ویلیامز، ف.پی. و مک شین، م. (۱۳۹۱). *نظریه‌های جرم‌شناسی*، ترجمه دکتر حمیدرضا ملک‌محمدی، تهران: انتشارات میزان.

هاشمی، س.؛ امان‌اللهی، ز. و نوری، ط. (۱۴۰۲). تحلیل پدیدارشناسانه تجارب زیسته نوجوانان سازگار و ناسازگار از ادراک رابطه والد-فرزندی. *روان‌شناسی کاربردی*، ۱۷(۱)، ۶۱-۷۹.

References

- Afshari, A., Barzegari, A., & Ismaili, A. (2016). Investigation of the prevalence of high-risk behaviors in students based on demographic variables, *New Ideas of Psychology Quarterly*, 1(4), 29-42. [In Persian].
- Ahmadi, A., Saberi, Seyed M., Pournakhash Tehrani, Seyed S., & Arjamandnia, A. (2018). The effect of family functioning on the occurrence of delinquency in teenagers of Tehran Correctional Center, *Knowledge and Research in Applied Psychology*, 21, 95-102. [In Persian].
- Ahmadi, H. (2009). *Sociology of deviations*, Tehran: Samt Publications. [In Persian].
- AlBorzi, P., Movahed, M., Ahmadi, A., & Tabiei, M. (2018). Study of high-risk sexual behaviors and related social and cultural factors among the youth of Shiraz, *Population Studies*, 5, 157-184. [In Persian].
- Aliverdinia, A., & Shahriari-Yanehseri, N. (2017). Examining students' deviant behavior: evaluating the power of classical theories of pressure and control, Cultural Research Society, *Research Institute of Humanities and Cultural Studies*, 8(2), 114-89. [In Persian].
- Anbari, A., Akbari, B., Sadeghi, A., & Mafi, M. (2022). Structural relationships of family functioning and adolescents' risky behaviors with the mediating role of quality of life at school, *Journal of Disability Studies*, 12, 1-10. [In Persian].
- Antonaccio, O. (2008). *Theoretical investigation of the causes of juvenile delinquency in ukraine: toward integration of classic strain and control theories*. Ph.D. Thesis, USA: University of Carolina State.
- Arabnejad, Sh., Mafakheri, A., & Ranjbar, M. (2017). The role of family cohesion and self-worth in predicting the tendency to high-risk behaviors in students in the first secondary level. *Psychological*

مقدمی، ب. و جهانگیری، م. (۱۴۰۱). پیش‌بینی گرایش به رفتارهای پرخطر براساس سیستم مغزی رفتاری و ویژگی‌های شخصیتی با نقش واسطه‌ای والگری در دانش‌آموزان دوره دوم متوسطه استان قم، *دانش و پژوهش در روان‌شناسی کاربردی*، ۲۳(۳)، ۱۵۹-۱۷۵.

ملکی گلندوز، پ. و سرداری، ب. (۱۳۹۹). اثربخشی آموزش مهارت‌های اجتماعی-عاطفی بر روی مؤلفه‌های عملکرد تحصیلی دانش‌آموزان دختر. *آموزش و ارزشیابی (علوم تربیتی)*، ۱۲(۴۵)، ۱۳۳-۱۵۰.

نوبی، ح. و مختاری هشی، ع. (۱۳۹۷). سرمایه فرهنگی و رابطه زیست‌محیطی خانواده‌های تهرانی. *مسائل اجتماعی ایران*، ۹(۲)، ۲۰۹-۲۳۲.

نعمت‌اللهی، ز.؛ فرج‌اللهی، ا.ح.؛ میرجلیلی، م. ح. و مؤمنی‌فرد، ح. (۱۳۹۲). بررسی عوامل مؤثر بر سرمایه اجتماعی (اعتماد، انسجام و مشارکت اجتماعی)، دانشجویان دانشگاه افسری امام علی (ع)، *مدیریت نظامی*، ۱۳(۵۰)، ۱۷۵-۲۰۲. نیکخواه قمصری، ن. و نعمت‌اللهی، ز. (۱۳۹۲). مقایسه سرمایه اجتماعی خانواده در همسران بینا و نابینا/کم‌بینا در شهرستان‌های کاشان و آران و بیدگل. *پژوهش رفاه اجتماعی*، ۱۴(۵۵)، ۲۲۷-۲۴۱.

نیازی، م.؛ عباس‌زاده، م. و سعادت‌تی، م. (۱۳۹۷). مطالعه جامعه‌شناختی نقش مداخله‌گرایانه سرمایه فرهنگی و نمادین در تأثیرگذاری سرمایه اقتصادی و بروز رفتارهای پرخطر در بین جوانان شهر تبریز. *مطالعات جامعه‌شناختی شهری*، ۱(۲۷)، ۴۰-۱.

نیازی، م.؛ عباس‌زاده، م. و سعادت‌تی، م. (۱۳۹۷). بررسی جامعه‌شناختی سهم مؤلفه‌های سرمایه اجتماعی در تبیین رفتارهای پرخطر (مورد مطالعه: جوانان ۱۵-۳۴ شهر تبریز). *بررسی مسائل اجتماعی ایران*، ۱(۲)، ۷۵-۱۰۱.

وایت، ر. و هینز، ف. (۱۳۹۲). *جرم و جرم‌شناسی*، متن درسی *نظریه‌های جرم و کج‌رویی*، ترجمه علی سلیمی، تهران: پژوهشگاه حوزه و دانشگاه.

- Qualitative study of family and school underlying factors of high-risk drug use behavior in students. *Research Addiction Quarterly*, 15(62), 225-244. [In Persian].
- Gusman, I., Chamusca, P., Fernandes, J., & Pinto, J. (2019). Culture and tourism in Porto City Centre: Conflicts and (Im) possible solutions. *Sustainability*, 11(20), 5701.
- Hashemi, S., Amanullahi, Z., & Nouri, T. (2023). Phenomenological analysis of the lived experiences of compatible and incompatible teenagers from the perception of parent-child relationship. *Applied Psychology*, 17(1), 61-79. [In Persian]
- Haynie, D. L. (2001). Delinquent peers revisited: Does network structure matter?. *American Journal of Sociology*, 106(4), 1013-1057. <https://doi.org/10.1086/320298>
- Jafari, Q. (2008). *Sociological studies of the contribution of structural factors and social learning in juvenile delinquency in Tabriz city (A case study of marginalized areas)*, Master's thesis of social science research, Tabriz University, Faculty of Humanities and Social Sciences. [In Persian].
- Jenkins, R. (2006). *Pierre bourdieu*, translation: Lila jovafshani & Hasan Chavoshian, Tehran: Nashre-Ney. [In Persian].
- Lavasani, Z., AbulMa'ali-al-Husseini, Kh., & Emamipour, S. (2022). Effectiveness of social-cognitive skills training on the motivational structure of students with a tendency towards risky behaviors. *Journal of Applied Psychological Research*, 13(3), 161-179. [In Persian].
- Loch, M. R., Souza, R., K. T. D., Mesas, A. E., Gomez, S. M., & Artalejo, F. R. (2015). Relationship between social capital indicators and lifestyle in Brazilian adults. *Cadernos de Saúde Pública, Rio de Janeiro*, 31(8), 1636-1647.
- Mack, L. M. (2005). Association among Adolescents Health- Risk Behavior, Their Perceptions of Their Friends Health- Risk Behavior, Parental Support and School Support within the Context of a School Transition. *Dissertation Abstracts International: Section B: The Sciences and Engineering*, 66 (2-B), 1157.
- Maleki Golandoz, P., & Sardari, B. (2019). The effectiveness of teaching social-emotional skills on the components of academic performance of female students. *Education and Evaluation*, 12(45), 133-150. [In Persian].
- Moghadami, B., & Jahangiri, M. (2020). Predicting the tendency to risky behaviors based on behavioral brain system and personality traits with the mediating role of bullying in second year high *Studies*, 14(1), 147-163. [In Persian].
- Arnett, J. (1995). The young and the reckless: Adolescent reckless behavior. *Journal of Current Directions in Psychological Science*, 20(4), 67-77.
- Atefi-Far, H., Aghajani-Mersa, H., & Mohseni Tabrizi, A. (2021). Analysis of patterns of interventions to prevent high-risk behaviors in the family, *Social Welfare Quarterly*, 22(85), 181-219. [In Persian].
- Bergman, M., & Scott, M. (2001). Young edolescent well-bing and healt-risk behavior: gender and socioeconomic difference. *Journal of Adolescents*, 24:183-197.
- Boone-witz, P. (2011). *Lessons from pierre bourdieu's sociology*, translated by: Jahangir Jahangiri, Hassan Porsafir, Tehran: Neshare-Agah. [In Persian].
- Bostani, D. (2011). Social capital and risky behavior: study sample: high school students in Kerman. *Journal of Social Sciences, Faculty of Literature and Human Sciences, Ferdowsi University of Mashhad*, 9(1), 1-31. [In Persian].
- Bourdieu, P. (2010). *Forms of capital: Social capital: Trust, democracy and development*, translated by Hasan Pouyan and Afshin Khakbaz, Tehran: Shirazeh Publishing. [In Persian].
- Champagne, P. (2014). *Pierre bourdieu*, translation: Nahid Movid Hekmat, Tehran: Publications of Research Institute of Human Sciences and Cultural Studies. [In Persian]
- Clinard, B., Marshal, F., & Meier, R. (2008). *Sociology of deviant behavior*, Thirteenth Edition, Published by Wadsworth.
- Coser, L. A., & Rosenberg, B. (2008). *Basic sociological theories*, translation: Farhang Ershad, 4th edition, Tehran: Publishing Nashre-Ney. [In Persian].
- Esmaili, A.R., Malmir, A., & Lanjabi, V. (2019). Investigating the effect of school climate on delinquency and their deviant behaviors, *Education in Law Enforcement Sciences*, 9(34), 161-182. [In Persian].
- Field, J. (2012). *Social capital*, translated by: Gholamreza Ghafari & Hossein Ramezani, second edition, Tehran: Kavir Publications. [In Persian].
- Find, B. (2010). *Theories of social capital*. London: Pluto Press.
- Gagné, T., Frohlich, K. L., & Abel, T. (2015). Cultural capital and smoking in young adults: Applying new indicators to explore social inequalities in health behaviour. *The European Journal of Public Health*, 25(5), 818-823.
- Ghasemi, V. (2010). *Structural equation modeling in social research using Amos graphics*, first edition, Tehran: Sociologists Publications. [In Persian].
- Gheisari, Z., Sahebdel, H., & Ebrahimpour, M. (2021).

- & *Illness*, 36(7), 1-15.
- Qaraei, H., Hosseini Ahangari, Seyyed A., Jahanian, R., Ebrahim-Oghli, R., & Gholami, A. (2022). Investigating the relationship between humanity and the Qur'an and the incidence of high-risk behaviors among students of Hamedan and Tabriz universities of medical sciences in 2022, *Islamic Lifestyle Quarterly with a focus on Health*, 6(4), 129-137. [In Persian].
- Rahimi, H., & Agha-Babaei, R. (2012). The relationship between social capital and the improvement of the quality of the work environment from the point of view of Kashan University faculty members. *Scientific Research Quarterly of Social Welfare*, 14 (55): 199-225. [In Persian].
- Salehi-Amir, S. R., & Sepeherna, R. (2014). *The model of promoting cultural capital in Iran*, Tehran: Ghoghnos Publications. [In Persian].
- Sales, J.M., Irwin, J., & Charles, E. (2009). Theories of adolescent risk taking: the biopsychosocial model. *Journal of public Health*, 36(5), 31-50.
- Samadian, L., & Najafi-Tawana, A. (2017). *Effective factors on the prevention of child delinquency with a school-based approach in Iran's criminal policy*, the first national conference on the globalization of children and adolescents' rights from a legal and psychological perspective, Hakim Nizami Qochan Institute of Higher Education, Mashhad. [In Persian].
- Siegel, L. J. (2011). *Criminology :The Core* (Fourth Edition), Wadsworth: Usa.
- Suleiman Nejad, M., Niazi, M., & Suleiman Nejad, T. (2022). Investigating religious adherence and tendency to risky behaviors (Case Study: Adolescents and young people in Shiraz). *Islam and Social Studies*, 10(1), 212-183. [In Persian].
- Stevens-Watkins, D., & Rostosky, S. (2010). Binge drinking in African American males from adolescence to young adulthood: The protective influence of religiosity, family connectedness, and close friends' substance use. *Substance Use and Misuse*, 45(10), 1435-145.
- Steinberg, L. (2019). *Adolescence*. New York: McGraw-Hill .
- Taylor, P. (2007). *Investigating cultural and identity, london collins quoted in communication studies: the essential resource cultural*. Communication and Context, Publisher: Collins, Headquarters location New Yourk, U.S. 199-200.
- Tienery, J. (2006). *Criminology theory and context*. Second Edition, Published by Longman
- White, R., & Haines, F. (2012). *Crime and criminology, a textbook of theories of crime and deviance*, translated by: Ali Salimi, 6th edition, school students of Qom province. *Knowledge and Research in Applied Psychology*, 23(3), 159-175. [In Persian].
- Nabavi, H., & Mokhtari-Heshi, A. (2017). Cultural capital and environmental relationship of Tehrani families. *Social Issues of Iran*, 9(2):209-232 [In Persian].
- Nematollahi, Z., Farajollahi, A.H., Mirjalili, M. H., & Momeni-Fard, H. (2012). Study of factors affecting social capital (trust, cohesion and social participation), students of Imam Ali (AS) Officers University, *Military Management Quarterly*, 13(50), 175-202. [In Persian].
- Niazi, M., Abbas Zadeh, M., & Saadati, M. (2017). Sociological study of the interventionist role of cultural and symbolic capital in the influence of economic capital and the occurrence of high-risk behaviors among the youth of Tabriz city. *Urban Sociological Studies*, 8 (27), 1-40. [In Persian].
- Niazi, M., Abbas Zadeh, M., & Saadati, M. (2018). Sociological study of the contribution of social capital components in explaining high-risk behaviors (Case study: Young people, 15-34, Shahratabriz). *Iranian Social Issues Review*, 8(2), 75-101. [In Persian].
- Nikkhah Qamsari, N., & Nematollahi, Z. (2012). Comparison of family social capital in sighted and blind/impaired spouses in Kashan, Aran and Bidgol cities. *Social Welfare Research Quarterly*, 14(55), pp. 227-241. [In Persian].
- Nofziger, S. (2010). A Gendered Perspective on the Relationship between Self-Control and Deviance. *Feminist Criminology*, 5 (1), 29- 50.
- Parcel, T. M., & Mikaela, J. D. (2004). Capital at Home and at School: Effects on Child Social Adjustment. *Journal of Marriage and Family*, 63, 32-47.
- Partovi, L. (2021). Occurrence of high-risk behaviors with emphasis on the quality of life among teenagers and young people, *Social Welfare*, 21(81), 195-24. [In Persian].
- Peres, S.A., Rutherford, G., Borges, G., Galano, E., Hudes, E.S., & Hearst, N. (2008). Family structure and adolescent sexual behavior in a poor area of São Paulo, Brazil. *J Adolesc Health*, 42(2), 177-83.
- Pfeiffer, C., Ahorlu, C. K., Alba, S., & Obrist, B. (2017). Understanding resilience of female adolescents towards teenage pregnancy: a cross-sectional survey in Tanzania. *Journal of Reproduc*, 14(77), 1-12.
- Pinxten, W., & Lievens, J. (2014). The importance of economic, social and cultural capital in understanding health inequalities: using a Bourdieu based approach in research on physical and mental health perceptions. *Journal of Sociology of Health*

-
- Tehran: Hozah and University Research Institute. [In Persian].
- Williams, F. P., & McShane, M. (2011). *Theories of criminology*, translated by Dr. Hamid Reza Malek Mohammadi, Tehran: Mizan Publications [In Persian].
- Winfrey, T.A. (2009). *Theories of criminology*, translated by Seyyed Reza Eftekhari, Gonabad, Marandiz: Islamic Azad University. [In Persian].
- Webb, J., Danaher, G., & Schirato, T. (2012). *Understanding bourdieu*. London: Publisher: United States 2001 – 232, Casalini id: 4913816, Permalink: <http://digital.casalini.it/9781446210437>.

